



Aluno(a): _____

Ano: 4º ano A

Bairro: _____

Professor(a): Amanda

Fone: _____

5ª APOSTILA 2021



- A apostila é referente aos dias (Referente aos dias: 11, 12, 13, 14, 17, 18, 19, 20, 21, 24, 25, 26, 27, 28 e 31/05);
- Esta APOSTILA deverá ser devolvida para correção no **dia 08/06 (TERÇA-FEIRA)**;
- Horário de funcionamento da escola: **TERÇAS E QUINTAS-FEIRAS 08h00 às 16h00.**

Atenciosamente

Equipe E.M "Prefeito Seme Issa"

Leia agora esta história em quadrinhos.

Magali e MINGAU em AQUELA HORA DO GATO ATACADO



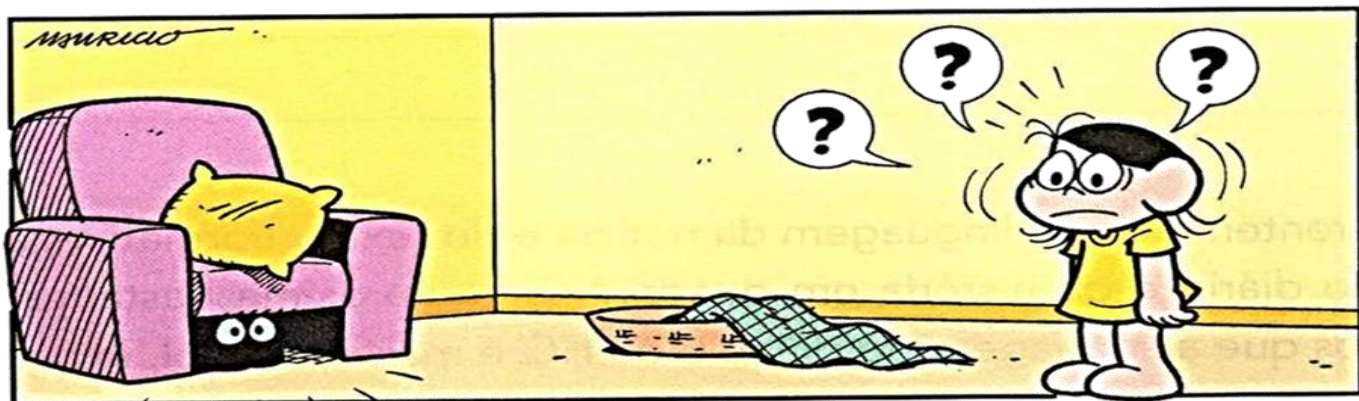

- 5 Escreva as expressões que são usadas na história e que demonstram uma linguagem mais informal, espontânea.

Diferentemente da linguagem da notícia e do texto informativo, a linguagem do diário e da história em quadrinhos se aproxima bastante da fala. Dizemos que a linguagem do diário e da HQ é mais **informal, espontânea**.

Gírias

Nas frases abaixo, extraídas do livro **Diário de um banana**, o personagem Greg usa uma linguagem própria das pessoas com quem convive no dia a dia.

- Ele está sempre **no meu pé**, querendo que eu saia e faça alguma coisa “ativa”.
- Mas, como sempre, o papai não **sacou** a minha lógica.

Jeff Kinney. **Diário de um banana**. Tradução de Antonio de Macedo Soares. São Paulo: Vergara & Riba Editoras, 2008. p. 24-25.

- 6 As expressões destacadas, empregadas por Greg, são **gírias**. Converse com os colegas sobre o possível sentido de cada uma delas. Reescreva as frases, registrando o significado delas.

- 7 Você acha que o efeito do texto seria o mesmo se Greg usasse as frases sem gírias? Explique.

Gírias são palavras ou expressões mais populares ou informais, geralmente empregadas por determinados grupos sociais.

Mais atividades e problemas

1 NÚMERO NATURAL PAR E NÚMERO NATURAL ÍMPAR



a) ATIVIDADE ORAL EM GRUPO Você se lembra de como reconhecer se um número natural é par ou ímpar? Converse com os colegas sobre isso e, depois, complete.

- Um número é par quando o algarismo das unidades é _____.
- Um número é ímpar quando o algarismo das unidades é _____.

b) Agora, escreva se cada número é par ou ímpar.

471 _____	15972 _____
388 _____	153 _____
1705 _____	35000 _____
16 _____	849 _____

2 COMPARAÇÃO DE NÚMEROS NATURAIS

Coloque o sinal $>$ (é maior do que), $<$ (é menor do que) ou $=$ (é igual a) entre os números naturais.

- | | | |
|-------------------------------|-------------------------|------------------------------|
| a) 280 _____ 208 | c) 124 _____ 98 | e) 3428 _____ 4425 |
| b) 31 335 _____ 31 533 | d) 696 _____ 696 | f) 6 378 _____ 18 730 |

3 A medida da altura dos jogadores do time Cestinhas de Ouro é: 196 cm, 208 cm, 189 cm, 193 cm e 202 cm.

a) Escreva a medida da altura desses jogadores em ordem crescente.



Estúdio Mill/Arquivo da editora

b) Quais desses 5 números são números naturais ímpares? _____

4 Responda.

- a)** Qual é o maior número par de 5 algarismos diferentes? _____
- b)** E qual é o menor número ímpar de 5 algarismos diferentes? _____

Observe as gírias usadas por pessoas de alguns grupos.

Surfistas

Arrebentar: se dar bem em determinada situação.

Cabrerão: medroso, covarde.

Caldo: tombo que o surfista leva da prancha.

Maroleiro: surfista que gosta de ondas pequenas.

Prego: surfista que não pega onda muito bem.

Jogadores de futebol

Bicicleta: chute aéreo em que o jogador chuta a bola com o corpo no ar como se desse uma cambalhota.

Bicuda: chute forte com o bico do pé.

Frango: gol sofrido por falha ou falta de habilidade do goleiro.

Lanterninha: time que ocupa a última posição em um torneio ou campeonato.

Jovens

Babado: mexerico, intriga, fofoca.

Caraca!: expressa admiração, surpresa.

Irado!: exprime satisfação; algo que agrada bastante.

Pagar mico: passar vergonha; dar vexame.

Tá causando: está se mostrando, aparecendo, chamando a atenção.

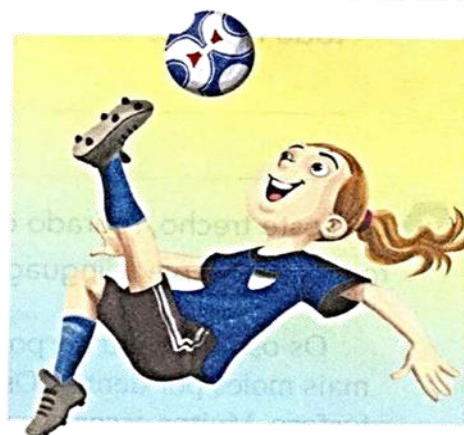
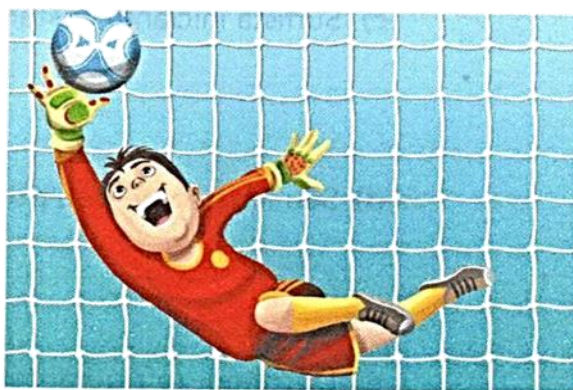

Ilustrações: Hagekazeart/Estúdio/Arquivo da editora

O uso de gírias é muito comum entre jovens, amigos, pessoas com quem convivemos no dia a dia. Geralmente, a gíria é empregada em situações em que o uso da linguagem é **mais informal**, mais espontânea.

Há o uso de gírias próprias de roqueiros, internautas, profissionais de determinadas áreas: feirantes, caminhoneiros, médicos, etc.

As gírias podem variar dependendo da região em que são empregadas, pois há diferenças de sentido de um lugar para outro, isto é, as gírias usadas em certo lugar podem não fazer sentido em outro.

8 Reescreva cada frase substituindo a expressão destacada por uma gíria que você conhece.

a) Meu time está indo muito mal. É o **último da classificação** no campeonato...

b) Preciso te contar a maior **fofoca!**

c) Surfista iniciante costuma levar muito **tombo**, mas depois melhora.

d) Seu time só perdeu porque o goleiro falhou e **tomou o maior gol**.

e) Derramei refrigerante na roupa e **passei muita vergonha** na frente de todo mundo.

9 Leia este trecho, retirado de um livro paradidático que fala sobre o corpo humano, e observe a linguagem empregada.

Os ossos de seu corpo são duros e rígidos por fora, mas são mais leves e mais moles por dentro. Os ossos são duros porque são compostos de cálcio e fósforo. Muitos ossos são ocos, o que os torna leves. O tecido mole encontrado no centro dos ossos é chamado de medula.

Mirtes Pinheiro (Trad.). **Meu primeiro livro sobre o corpo humano**.
Barueri: Ciranda Cultural, 2009. p. 12.

Há gírias? A linguagem é informal?

No trecho acima, a linguagem foi empregada de forma objetiva, mais planejada e elaborada, pois trata-se de um texto de um livro que tem o objetivo de fornecer informações precisas.

ATIVIDADE 1.2

Uma das formas de observar a sequência numérica é analisar o comportamento das escritas em quadros numéricos como o apresentado a seguir. Nele, foram registrados alguns números.

1 Você pode completá-lo? Então, faça isso e depois confira com o de um colega.

500				504					
	511								519
		522	523						
				534			537		
540			543	544	545				
				554					
560									569
					575				
	581			584					
		592							598

A. O que há em comum entre os números de cada uma das linhas do quadro?

B. O que há em comum entre os números de cada uma das colunas do quadro?

Agora você

1 Leia os quadrinhos a seguir, com os personagens Cebolinha e Mônica.



Mauricio de Sousa. **As tiras clássicas da turma da Mônica.** São Paulo: Panini Comics, 2011. p. 58. v. 7.

a) Cebolinha conseguiu deixar Mônica "sem entender nada"? Explique.

b) Converse com os colegas e escrevam o significado de cada gíria.

- mina: _____
- quizumba: _____
- cuca: _____
- minão: _____
- Tá curtindo uma de diferente? _____

c) O efeito de humor da tirinha seria o mesmo se Mônica não tivesse usado gírias? Explique.

ATIVIDADE 1.3

1. Muitas crianças e também adultos, gostam de fazer coleções de figurinhas, de chaveiros, de cartões-postais e de selos. Quatro amigos que colecionam cards contaram quantos tinham.

Pedro tem 8 grupos de 10, mais 5.	Alex tem 10 grupos de 10, mais 2.
Mateus tem 9 grupos de 10, mais 9.	André tem 11 grupos de 10.

A. Quantos cards tem cada um?

B. Quem tem mais cards?

2. Em outro dia, os amigos recontaram seus cards. Desta vez, cada um fez a contagem de um modo diferente. Descubra como cada um contou sua coleção e escreva no quadro abaixo.

Pedro	... 20 - 25 - 30 - ...	
Alex	... 18 - 21 - 24 - ...	
Mateus	... 28 - 30 - 32 - ...	
André	... 40 - 50 - 60 - ...	

3. Para cada forma de contagem, escreva três números que foram ditos antes e três números que foram ditos depois dos mostrados no quadro:

			20	25	30			
			18	21	24			
			28	30	32			
			40	50	60			

2 Reescreva as frases substituindo as partes destacadas por palavras ou expressões que você conhece, mas mantendo o sentido.

a) Ganhei um celular **fantástico**!

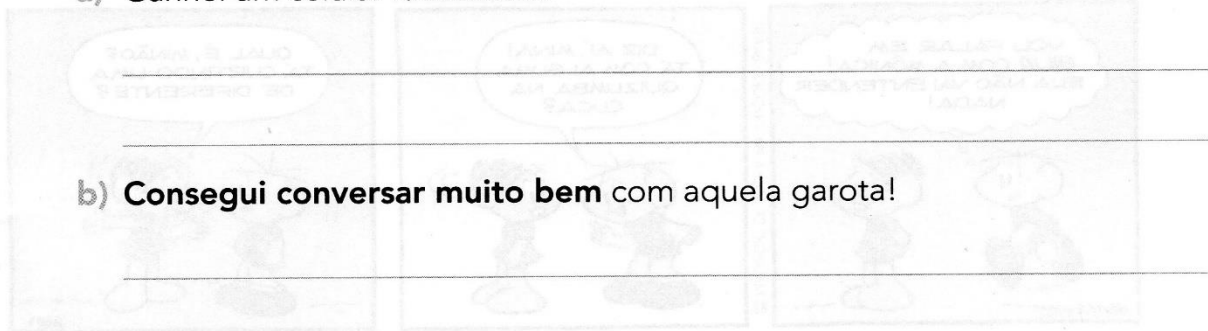

b) **Consegui conversar muito bem** com aquela garota!

c) A festa de aniversário da Zezé foi **muito, muito boa**!

d) No meu aniversário veio **uma turma muito grande**!

3 EM DUPLA. Vocês vão fazer uma apresentação sobre as variedades linguísticas, isto é, sobre as diversas formas de falar. Sigam o passo a passo.

- Pesquisem palavras, expressões ou formas de falar que sejam bem características de sua região: gírias, formas de pronunciar as palavras, diferentes nomes para a mesma coisa.
- Conversem com pessoas do local onde moram. Perguntem se elas permitem a gravação da fala delas e a exibição, na aula, do modo como se expressam.
- Registrem o que chamar a atenção de vocês e, no dia combinado com a professora, apresentem o resultado da pesquisa.
- Na apresentação dos colegas verifiquem se eles encontraram palavras ou expressões iguais às que vocês levantaram e se o sentido é o mesmo.
- Terminadas as exposições, conversem sobre as variedades linguísticas apresentadas.

Importante: É preciso respeitar as diversas formas de expressão das pessoas. Cada um tem um jeito próprio de se exprimir. Essa é uma das maiores riquezas da língua: **a diversidade de formas de se expressar.**

ATIVIDADE 5.2

1 Um grupo de crianças aprendeu a jogar bafo, antiga brincadeira com figurinhas. Você conhece o jogo de bafo?

Animados com o jogo, propuseram algumas situações para serem resolvidas usando apenas cálculo mental. Resolva você também.

<p>A. André tinha 127 figurinhas e Paulo, 58. Quantas figurinhas tinham os dois juntos?</p>	<p>D. Alice e Bruno juntaram suas figurinhas num total de 238. Como Alice tinha 127 figurinhas, quantas Bruno tinha?</p>
<p>B. Rubens tinha algumas figurinhas, ganhou 15 no jogo e ficou com 142. Quantas figurinhas ele possuía?</p>	<p>E. Marcelo tinha 83 figurinhas, ganhou algumas e ficou com 109. Quantas figurinhas ele ganhou?</p>
<p>C. No início de um jogo, Luara tinha algumas figurinhas. No decorrer do jogo ela perdeu 12 e terminou com 73 figurinhas. Quantas ela possuía no início?</p>	<p>F. No início de um jogo, Tereza tinha 113 figurinhas. Ela terminou com 71 figurinhas. O que aconteceu no decorrer do jogo?</p>

Hora de organizar o que estudamos

Leia com os colegas o esquema a seguir. Conversem sobre o que estudaram.

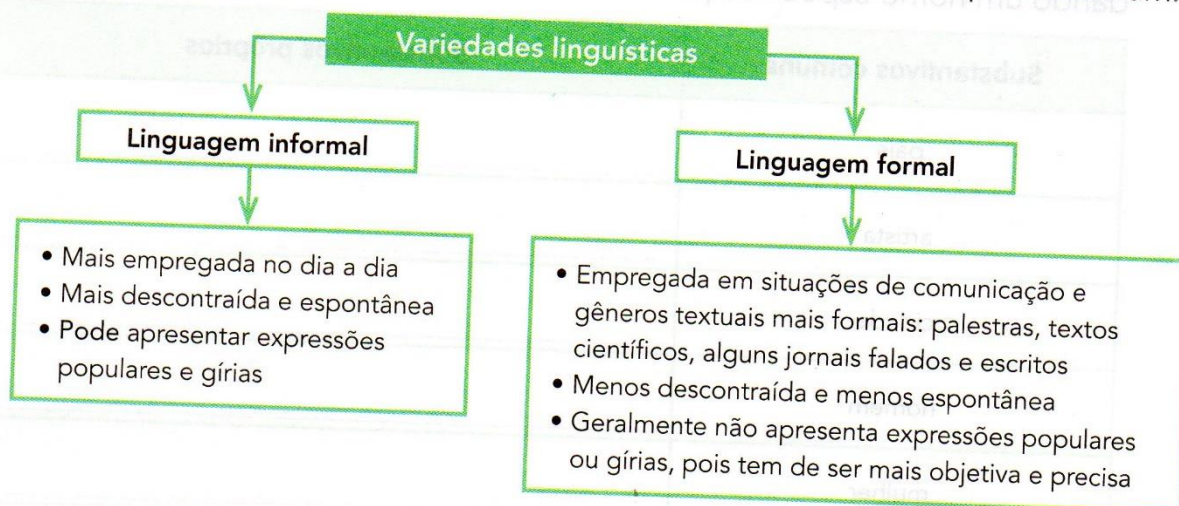

Substantivos próprios e o uso da letra maiúscula

Leia as duas listas de palavras a seguir.

ursa	Rowena
cidade	Teresina
santuário	Rancho dos Gnomos
gato	Romeu

As palavras em azul nomeiam seres e lugares comuns, isto é, estamos falando de qualquer ursa, qualquer cidade, qualquer santuário, qualquer gato. Essas palavras são **substantivos comuns**.

Quando falamos em **Rowena**, estamos nos referindo a uma ursa específica: aquela que era "a mais triste do mundo". Não é mais qualquer ursa, é a **Rowena**. Quando falamos em **Teresina**, não nos referimos a qualquer cidade, mas a **Teresina**.

As palavras em laranja especificam que a ursa é **Rowena**, que a cidade é **Teresina**, que o santuário é o **Rancho dos Gnomos** e que o gato do diário é o **Romeu**. Essas palavras são **substantivos próprios**.

Os substantivos próprios são escritos com a **letra inicial maiúscula**.

SUBSTANTIVOS PRÓPRIOS E COMUNS

SUBSTANTIVO É a palavra que designa o nome de algo.

SUBSTANTIVOS COMUNS: São aqueles que dão nome a todos os seres da mesma espécie. Eles são escritos com a letra inicial minúscula.

Exemplo: árvore, lápis, caneta, nariz.

SUBSTANTIVOS PRÓPRIOS: São aqueles que dão nome ao ser da mesma espécie, sendo escrito com a letra inicial maiúscula. São substantivos próprios nomes de cidade, pessoas, estados, ruas, países.

Exemplo: Raul, Cecília, Londrina, São Paulo, Brasil, Argentina.

É COM VOCÊ!

Leia e escreva cada substantivo no quadro correspondente.

Atlântico

Mariana

Paraguai

Roraima

bermuda

Diamantina

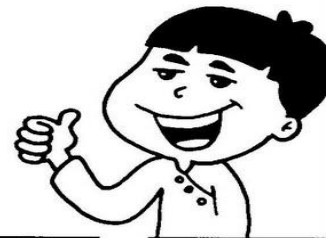

água

Urano

abelha

Nilo

espada

rua

chuva

verão

bola

globo

Belém

Marajó

pessoa

Pedro

Bahia

Carlos

sapato

amor

Substantivos comuns

Substantivos próprios

ATIVIDADE 5.3

1. Leia com atenção e resolva cada uma das situações abaixo. Depois, compare os procedimentos e as respostas com os de um colega.

<p>A. Numa escola, há 312 meninos e 217 meninas. Quantos estudantes há nessa escola?</p>	<p>C. Em outra escola, há 432 estudantes, sendo que 229 são meninas. Quantos são os meninos?</p>
<p>B. Num campeonato estudantil, havia 426 atletas inscritos. No último dia, inscreveram-se outros 147. Qual o total de atletas participantes desse campeonato?</p>	<p>D. Na escola de Luísa, havia 678 estudantes matriculados no ano passado. Neste ano, foram matriculados 127 e saíram 95. Quantos estudantes há na escola este ano?</p>

2. Elabore com o seu colega uma situação-problema que envolva a operação: $99 + 104 = 203$. Em seguida, troquem com outra dupla, discutam como elaboraram e peçam para que eles resolvam.

Prismas

Observe o calendário e o lápis sextavado das fotos, que têm a forma de prismas. Observe também o desenho de 3 prismas.

As imagens não estão representadas em proporção.

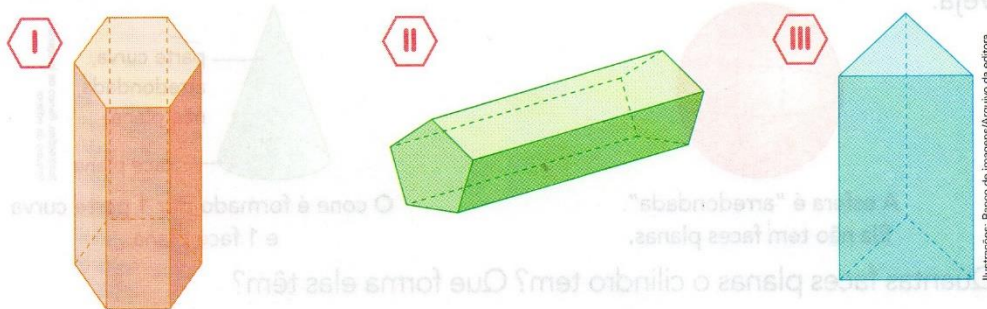

a) Relacione a letra dos objetos das fotos com os símbolos romanos dos 2 prismas correspondentes.



b) **ATIVIDADE ORAL EM GRUPO** Converse com os colegas sobre quais são as características comuns a todos os prismas acima.

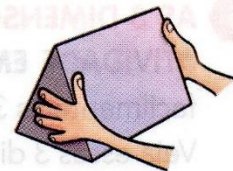

c) **ATIVIDADE ORAL EM GRUPO** O prisma I é chamado **prisma de base hexagonal**. O prisma II é chamado **prisma de base pentagonal**. Converse com os colegas sobre o porquê desses nomes.

d) Responda: Qual é o nome do prisma III?

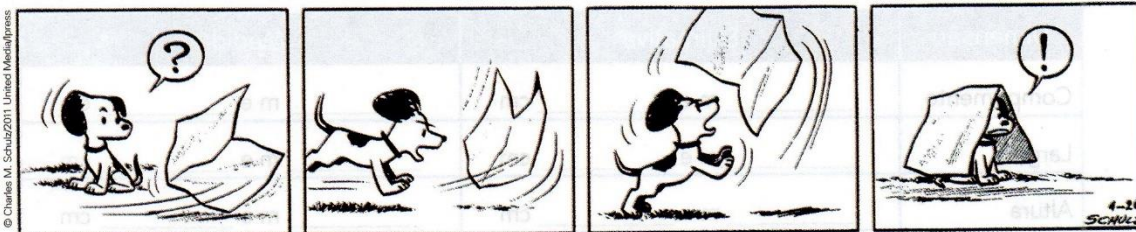

Charles M. Schulz. **Peanuts completo – diárias e dominicais**: 1950 a 1952. Porto Alegre: L&PM, 2009. p. 180.

Girafa mais velha do Brasil completa 32 anos neste sábado

A expectativa de vida de uma girafa é de apenas 15 anos, 17 a menos da idade alcançada por Pandinha, tornando-a a quarta girafa mais velha de todo o mundo

Iara Maggioni, da CNN, em Curitiba

30 de abril de 2021 às 14:55



A girafa Pandinha, a mais velha do Brasil e quarta com mais idade no mundo, completa 32 anos neste sábado (1). O animal nasceu no zoológico de Curitiba, no Paraná, onde vive até hoje.

Foto: Isabella Mayer/SMCS

Para comemorar, a equipe do zoológico vai preparar um momento especial para a girafa. Pandinha vai ganhar uma mesa com bolo de folhas e frutas, além de tubos e caixas com folhas e frutas.

Girafas vivem, em média, 15 anos. Pandinha é a quarta mais velha do mundo, estando atrás apenas de animais que vivem Colombo (Sri Lanka) e em Fort Wayne e Tucson (Estados Unidos).

Pandinha nasceu em 1989, filha de Pacheco e Mandinha, que viviam no zoológico de Curitiba. Para o Departamento de Pesquisa e Conservação da Fauna, o tratamento diferenciado é um dos motivos da longevidade do animal.

"Todos os animais do Zoo dispõem de abrigo, recebem alimentação de qualidade e balanceada, passam por cuidados médicos regulares, sejam eles preventivos ou tratamentos de saúde, e estão livres de predadores. Além disso, há maior enfoque na criação de habitats e ambientes sociais e interativos para que sejam mais felizes e menos estressados", afirma Vivien Midori Morikawa, gerente-técnica do departamento.

<https://www.cnnbrasil.com.br/nacional/2021/04/30/girafa-mais-velha-do-brasil-completa-32-anos-neste-sabado-1>

Acesso em 01 de maio de 2021

1 - Após a leitura da notícia responda:

- Este texto é um texto informativo e se trata de uma _____.

2. Você aprendeu que alguns dados são essenciais para escrever uma notícia. Responda às perguntas para conferir se o texto apresenta todos esses dados.

a. O que aconteceu?

b. De quem se falou?

c. Quando aconteceu?

d. Onde aconteceu?

e. Como tudo aconteceu?

f. Por que aconteceu?



Pirâmides



1 ATIVIDADE ORAL EM GRUPO Observe estas 3 pirâmides. Uma das faces das pirâmides é chamada **base** e as demais faces são chamadas **faces laterais**.

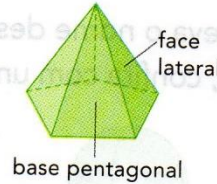
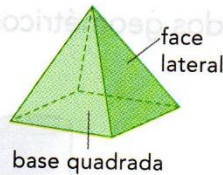
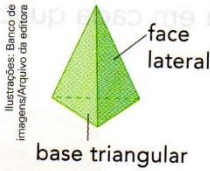

Converse com os colegas sobre a forma das faces nessas pirâmides. A base tem sempre a mesma forma? Que forma as faces laterais têm?

2 Observe esta pirâmide.

a) Quantos vértices, faces e arestas ela tem?

b) Que nome pode ser dado a essa pirâmide?



Banco de imagens/Arquivo da editora



3 REGULARIDADE

ATIVIDADE EM DUPLA Comparem o número de vértices e o número de faces em cada pirâmide que aparece nesta página e vocês vão descobrir uma regularidade comum a todas as pirâmides.

Confiram com as demais duplas e registrem essa regularidade.

Saiba mais

O Museu do Louvre, que fica em Paris, na França, é um dos mais famosos do mundo.

Na entrada dele há uma construção com a forma de uma pirâmide de base quadrada.

► Pirâmide do Museu do Louvre, em Paris, França. Foto de 2014.

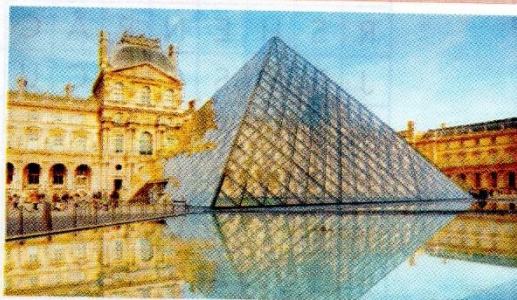

Andriy Kravchenko/Alamy/Latinstock

Podemos fazer representações **diretas**, **indiretas** e **imaginárias**. Vamos conhecer essas diferentes formas de representação?

Representação direta é quando desenhamos o que vemos diante de nossos olhos no espaço real.

Lara mora no Recife, a capital do estado de Pernambuco, que fica no litoral.

Um dia, sua prima Carolina foi visitá-la e fez um desenho do lugar.

De onde estava, Carolina viu vários elementos da paisagem, como o Marco Zero e a antiga Ponte Giratória.

O desenho de Carolina é uma forma de representação direta. Observe-o.

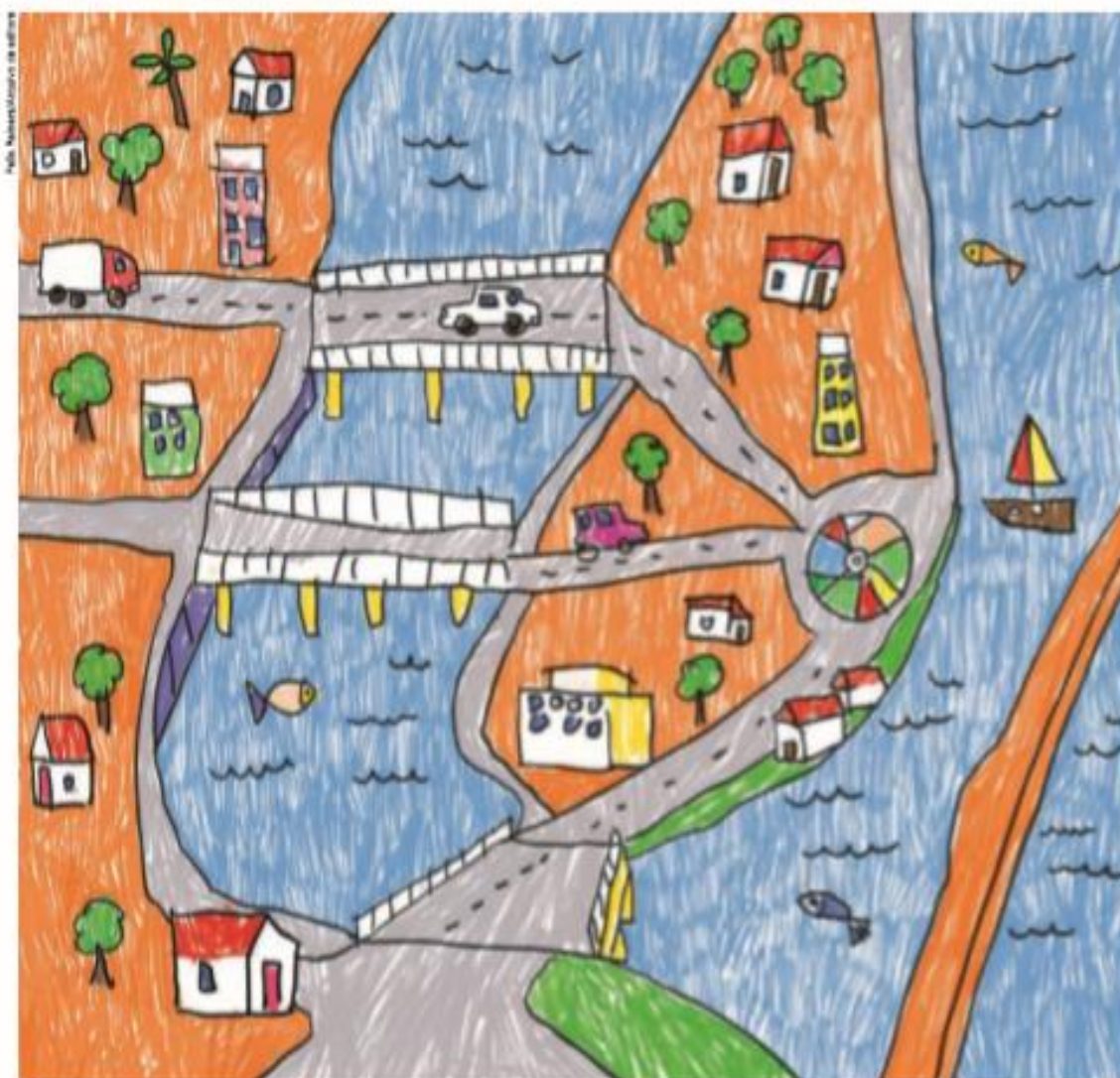

➤ Desenho de trecho do Recife, no estado de Pernambuco, 2017.

● Agora é a sua vez. Escolha um lugar de que você goste em seu município. Em uma folha de papel à parte, desenhe esse lugar. |

Representação indireta é o desenho feito a partir de uma foto ou de uma pintura. Acompanhe os exemplos a seguir.

A avó de Lara gosta muito de viajar e sempre manda para a menina fotografias dos lugares que visita.

Veja como podemos representar as paisagens das fotos que Lara recebeu da avó. Estas são formas de representação indireta.

Fotografia 1



➤ Salvador, no estado da Bahia, 2015.

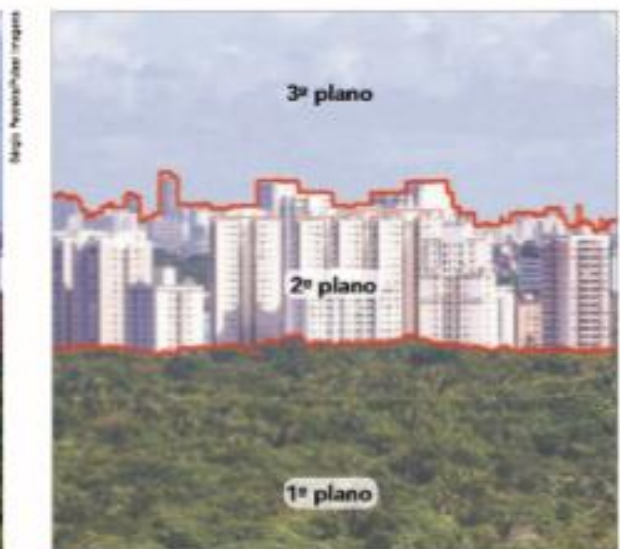

➤ Representação em planos de Salvador, 2015.

Fotografia 2



➤ Lagoa da Conceição, em Florianópolis, no estado de Santa Catarina, 2016.

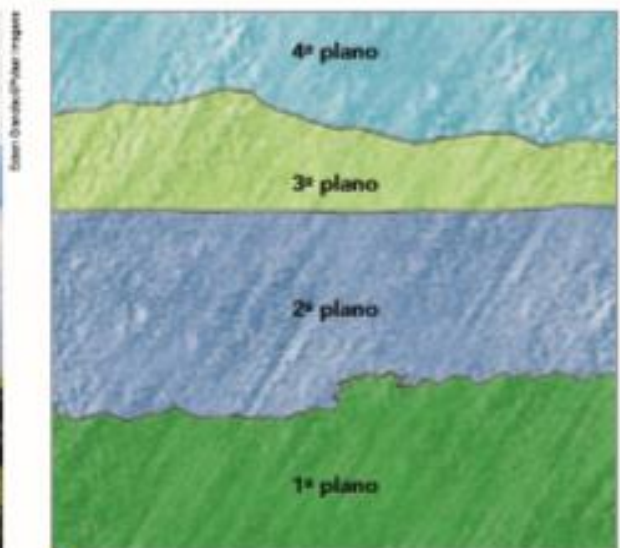

➤ Representação em planos da lagoa da Conceição, 2016.

Representação imaginária é o desenho da paisagem de um lugar onde nunca estivemos ou que existe apenas na nossa imaginação.

As amigas de Lara fizeram desenhos de lugares que nunca visitaram, mas que têm curiosidade de conhecer. Esses desenhos são representações imaginárias. Veja os exemplos a seguir.

Desenho 1



➤ Desenho feito por Geena para esta coleção.

Desenho 2

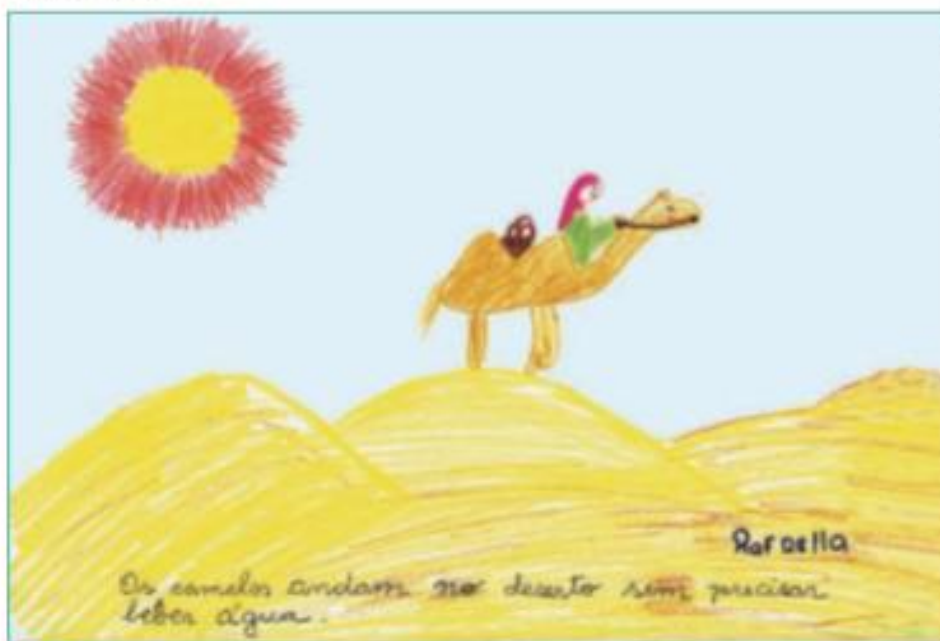

➤ Desenho feito por Rafaela para esta coleção.

Geografia

Desenhe a representação direta de sua casa. Escolha a entre a visão de frente e visão lateral.

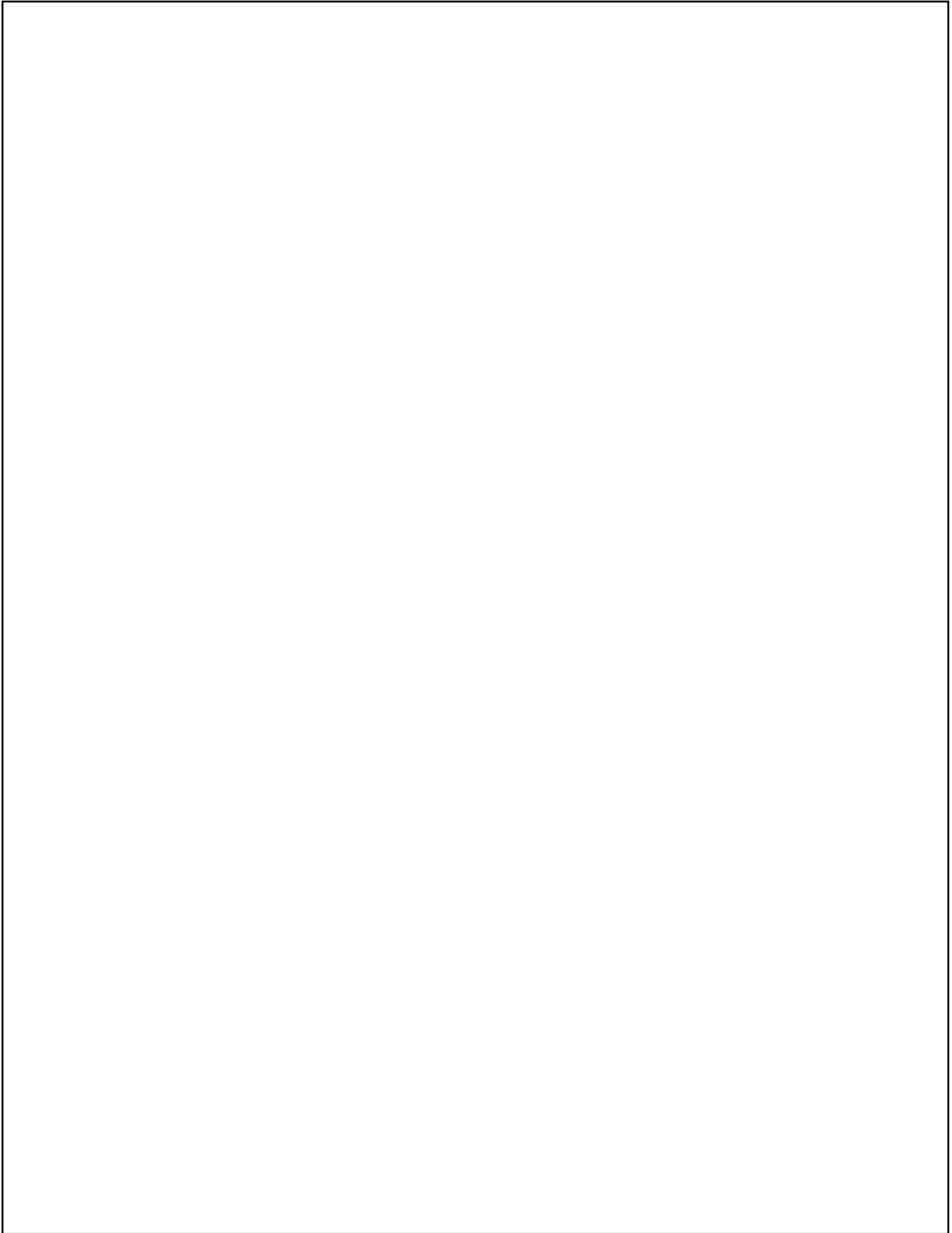

► Preservar é preciso!

Elementos representados em tamanhos não proporcionais entre si.

Vamos explorar o problema da ameaça de extinção e o que pode ser feito para evitá-la.



Você sabia que algumas espécies de seres vivos correm o risco de desaparecer para sempre?

É isso o que chamamos de extinção. Extinguir significa desaparecer para sempre.

O ser humano tem contribuído para levar muitas espécies de seres vivos à ameaça de extinção. O mico-leão-dourado, o peixe-boi, o xaxim, o pau-brasil e a tartaruga marinha são alguns exemplos.

Mas o ser humano também pode ter um papel fundamental na preservação das espécies. O caso da arara-azul é um bom exemplo disso.

As araras-azuis estão ameaçadas de extinção por causa da captura para o tráfico de animais e de modificações no ambiente em que vivem.

Porém, elas estão sendo salvas por meio de diferentes ações:

- a divulgação do problema que a espécie enfrenta conscientiza a população e, como resultado, pode haver diminuição do tráfico de animais;
- a criação de ninhos artificiais, em áreas ocupadas por araras-azuis, contribui para que haja mais locais disponíveis para essas aves colocarem seus ovos e cuidarem de seus filhotes.

Assim, no começo dos anos 1990, quando essas ações começaram a ser feitas, existiam cerca de 1500 araras-azuis na natureza. Hoje em dia, essa população tem mais de 5 mil indivíduos, que ocupam o triplo da área geográfica que ocupavam naquela época.



- 1 Analise as falas destas crianças. E, quando for o caso, complete as lacunas, indicando o que provavelmente devem ter falado.



- 2 Ajude a terminar o cartaz que alguns alunos começaram a fazer, alertando sobre a ameaça de extinção das araras-azuis.

Pense e discuta com os colegas: Você teria uma arara-azul em sua casa?

MANTENHA OS ANIMAIS EM SEU AMBIENTE NATURAL

Como são muito bonitas, muitas araras-azuis foram capturadas para servir de animais de estimação. Esse é um dos motivos pelos quais

Para evitar que isso ocorra, _____



Resolva com atenção!



$$\begin{array}{r} 135 \\ + 128 \\ \hline \end{array}$$



$$\begin{array}{r} 149 \\ + 429 \\ \hline \end{array}$$

$$\begin{array}{r} 644 \\ + 127 \\ \hline \end{array}$$

$$\begin{array}{r} 631 \\ + 127 \\ \hline \end{array}$$

$$\begin{array}{r} 426 \\ + 255 \\ \hline \end{array}$$



$$\begin{array}{r} 743 \\ - 127 \\ \hline \end{array}$$

$$\begin{array}{r} 578 \\ - 145 \\ \hline \end{array}$$

$$\begin{array}{r} 457 \\ - 139 \\ \hline \end{array}$$



$$\begin{array}{r} 983 \\ - 127 \\ \hline \end{array}$$

$$\begin{array}{r} 365 \\ - 129 \\ \hline \end{array}$$



► Em busca de trabalho e de abrigo

Por que as pessoas deixam a terra natal e procuram outras terras para viver?

Como você já sabe, em muitos casos, elas buscam melhores oportunidades de trabalho. Mas também há muitos migrantes que são forçados a deixar o país onde moram, em caso de guerra, perseguições ou catástrofes naturais.

Registros históricos mostram que, no final do século XIX e início do século XX, muitas pessoas saíram do país de origem e vieram para o continente americano.

O texto a seguir foi escrito há pouco mais de cem anos, no final do século XIX, e mostra que os italianos migravam na esperança de uma vida melhor.

A vida na Itália e o Brasil

“[...] quem tem vontade de trabalhar vive sempre melhor do que na Itália. Dizia meu irmão que na América se come sempre feijão e ao invés disso nós comemos todo dia carne fresca tanto de porco como de boi, macarrão e arroz, café todo dia, que bebi mais em dois meses na América que em vinte anos na Itália.”



TOLEDO, Edilene; CANO, Jefferson. **Imigrantes no Brasil do século XIX**. São Paulo: Atual, 2009. (Coleção A vida no tempo). p. 37.

1 Com base no relato do imigrante italiano, responda:

a) Por que os imigrantes italianos queriam vir para o Brasil?

b) Para o imigrante, qual era a principal diferença entre o Brasil e a Itália?

2 Com o auxílio do seu professor, faça uma linha do tempo e indique o século em que o texto foi escrito e o século em que você nasceu.

ANITA MALFATTI



Anita Malfatti

Nasceu em 1889, em São Paulo. Logo pequena teve contato com a arte, pois, sua mãe era professora de pintura. Morreu em 1964, em São Paulo.



Pintura: Estudante Russa

Incentivada pela família, foi para a Alemanha, onde frequentou, por três anos, a Academia Real de Berlim. Estudou gravura, desenho e pintura, além de conhecer os principais mestres do expressionismo alemão. De volta ao Brasil, em 1914, realizou sua primeira exposição individual. Anita iniciou uma obra de tendência claramente expressionista, longe dos padrões acadêmicos vigentes até então no Brasil. Anita é considerada precursora do modernismo nas artes plásticas brasileiras.

fontes: internet

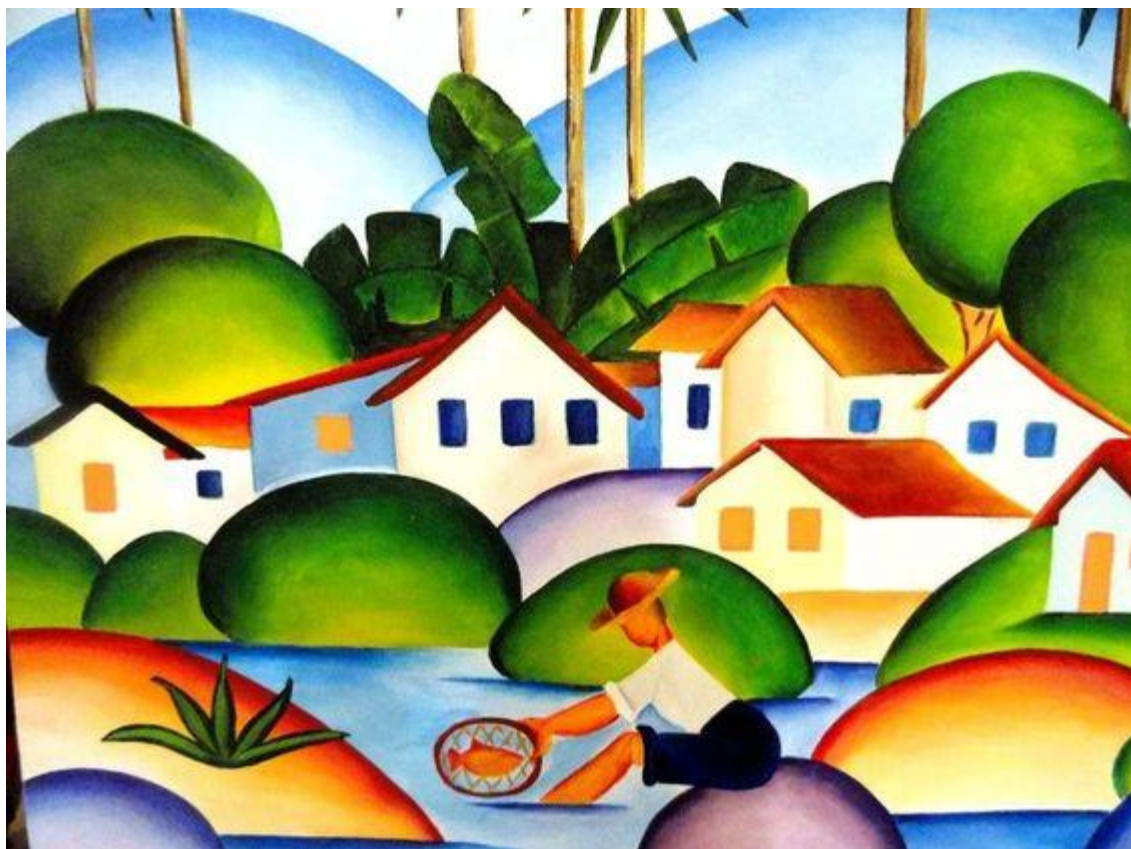

Para colorir- O PESCADOR



SUBTRAÇÃO

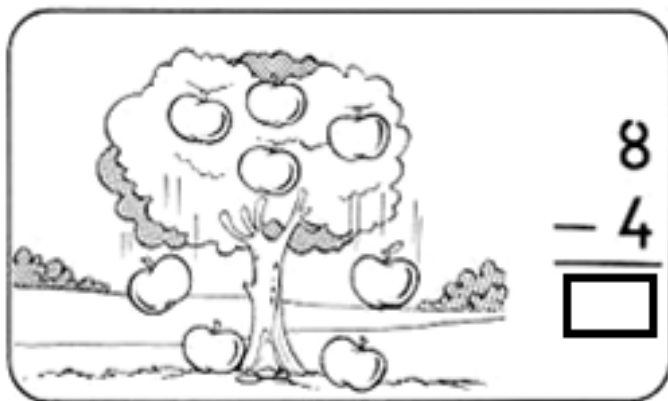
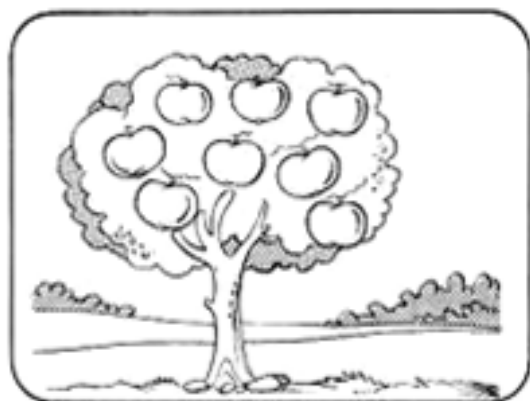

$$\begin{array}{r} 406 \\ - 203 \\ \hline \end{array}$$

$$\begin{array}{r} 482 \\ - 217 \\ \hline \end{array}$$

$$\begin{array}{r} 632 \\ - 506 \\ \hline \end{array}$$

$$\begin{array}{r} 803 \\ - 185 \\ \hline \end{array}$$

$$\begin{array}{r} 530 \\ - 93 \\ \hline \end{array}$$

$$\begin{array}{r} 900 \\ - 200 \\ \hline \end{array}$$

$$\begin{array}{r} 371 \\ - 204 \\ \hline \end{array}$$

$$\begin{array}{r} 468 \\ - 359 \\ \hline \end{array}$$

$$\begin{array}{r} 842 \\ - 515 \\ \hline \end{array}$$

$$\begin{array}{r} 528 \\ - 504 \\ \hline \end{array}$$

$$\begin{array}{r} 972 \\ - 3 \\ \hline \end{array}$$

$$\begin{array}{r} 375 \\ - 218 \\ \hline \end{array}$$

$$\begin{array}{r} 940 \\ - 52 \\ \hline \end{array}$$

$$\begin{array}{r} 716 \\ - 108 \\ \hline \end{array}$$

$$\begin{array}{r} 551 \\ - 210 \\ \hline \end{array}$$

$$\begin{array}{r} 731 \\ - 45 \\ \hline \end{array}$$

$$\begin{array}{r} 255 \\ - 149 \\ \hline \end{array}$$

$$\begin{array}{r} 509 \\ - 63 \\ \hline \end{array}$$

$$\begin{array}{r} 780 \\ - 225 \\ \hline \end{array}$$

$$\begin{array}{r} 639 \\ - 513 \\ \hline \end{array}$$

3 Leia os textos desta página e da seguinte e saiba o que acontece com algumas espécies ameaçadas.

Que tal você e seus colegas montarem um mural com pesquisas sobre seres vivos ameaçados de extinção?

SERES VIVOS AMEAÇADOS DE EXTINÇÃO

Texto 1

Em extinção, peixe-boi ganha novo centro de auxílio no Ceará

Os rechonchudos e frágeis filhotes de peixe-boi marinho – um dos mamíferos mais ameaçados de extinção do país – têm agora mais chances de sobreviver. Foi inaugurado em Caucaia, no Ceará, um centro de recuperação dedicado à espécie e a pequenos golfinhos.

O habitat desses animais tem sido frequentemente destruído pela atividade humana. Eles sofrem em particular com o assoreamento dos rios e a ocupação desordenada de manguezais e estuários, que são essenciais para sua reprodução e para a sobrevivência dos filhotes.



► Biólogo do Projeto Manati alimentando filhote de peixe-boi no centro de reabilitação.

“As fêmeas grávidas precisam das águas mais calmas e abrigadas para dar à luz. Com os rios assoreados, elas acabam tendo os filhotes em alto-mar e em locais que não são ideais. Muitos encalham ou morrem”, explica Ana Carolina Oliveira de Meirelles,

do Projeto Manati, que criou o centro de reabilitação.

Apesar de grandalhões – um adulto pode ter entre 3 e 4 metros e pesar mais de 1 tonelada – o peixe-boi é um animal frágil e de reprodução lenta. Em geral, as fêmeas têm apenas um filhote após uma gestação que dura entre 13 e 14 meses.

Ceará e Rio Grande do Norte têm muitos casos de encalhes. Mas, até antes da inauguração do novo centro, não havia locais tão equipados nas redondezas. O jeito era mandar os animais até Pernambuco de avião em um processo caro e trabalhoso. L...]

MIRANDA, Giuliana. **Folha de S.Paulo**, São Paulo, 1º nov. 2013. Disponível em: <www1.folha.uol.com.br/ciencia/2013/11/1365244-em-extincao-peixe-boi-ganha-novo-centro-de-auxilio-no-ceara.shtml>. Acesso em: nov. 2017.

4 Que tal escrever no caderno um texto que resuma as informações que você leu no texto 1?



TIRANDO A PROVA

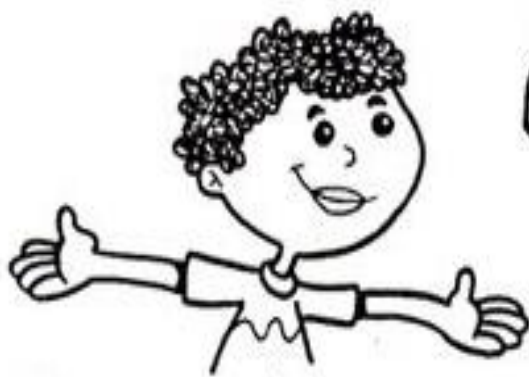

Resolva e tire a prova real:

A) $3\ 245 \overline{)5}$	Prova real	B) $4\ 624 \overline{)8}$	Prova real
C) $2\ 573 \overline{)6}$	Prova real	D) $\begin{array}{r} 842 \\ \times 9 \\ \hline \end{array}$	Prova real
E) $\begin{array}{r} 6\ 728 \\ \times 34 \\ \hline \end{array}$	Prova real	F) $\begin{array}{r} 5\ 472 \\ \times 26 \\ \hline \end{array}$	Prova real

Ed. Física O que é cultura corporal?



CULTURA do movimento” pode ser entendido como todas as atividades do movimento **HUMANO**, que seja ou não esportivas, mas que fazem parte do universo do **MOVIMENTO**.



Dentro desse universo de produções da cultura corporal de movimento, algumas incorporadas pela Educação Física como objetos de **AÇÃO** e **REFLEXÃO**: os **JOGOS**, as **BRINCADEIRAS**, os **ESPORTES**, as **DANÇAS**, as **GINÁSTICAS**, as **LUTAS** e as práticas de **AVENTURA** que têm em comum a representação **CORPORAL** de diversos aspectos da cultura humana.



R	N	O	M	C	H	C	W	S	Y	R	W	I	E	M	O	C	A
C	S	R	N	R	T	G	I	W	D	H	E	H	S	H	W	O	S
O	R	E	L	W	N	I	A	D	R	O	C	U	L	T	U	R	A
W	H	F	D	M	A	N	E	E	A	A	R	T	I	M	S	P	S
D	E	L	A	O	D	Á	I	S	N	Ç	O	O	H	N	F	O	A
R	E	E	T	V	S	S	L	P	T	Ã	O	E	U	E	T	R	S
E	G	X	O	I	S	T	J	O	G	O	S	S	M	N	H	A	D
A	T	Ã	R	M	R	I	I	R	W	P	T	N	A	E	L	L	S
I	M	O	O	E	H	C	P	T	T	A	V	E	N	T	U	R	A
I	B	R	I	N	C	A	D	E	I	R	A	S	O	N	T	R	O
D	E	O	N	T	P	S	E	S	H	T	R	W	O	T	A	W	W
E	R	L	E	O	R	C	S	I	D	D	A	N	Ç	A	S	E	P

Saiba mais >

Assim como os italianos do século XIX, os imigrantes haitianos buscam melhores condições de vida e trabalho nos dias de hoje. O texto a seguir conta um pouco dos problemas enfrentados pelos haitianos em seu país que motivam a vinda deles para o Brasil.

Sem perspectiva frente à escassez de postos formais de trabalho e à miséria que assola de forma crônica o Haiti, centenas de haitianos buscam sair do país que, desde 2010, tenta se reerguer do terremoto e, há dez anos, vive sob **tutela** das tropas da Minustah (Missão das Nações Unidas para a Estabilização no Haiti). O Brasil é um dos países preferidos.

A imagem do Brasil diante dos olhos haitianos é povoada de elementos distintos, mas que carregam um traço comum de esperança. Enquanto alguns pensam no Brasil como o país do futebol – a maior parte dos haitianos torceu para a seleção brasileira na Copa do Mundo –, outros enxergam no vizinho regional a chance de realizar sonhos e poder ajudar aqueles que ficam no país castigado pelo desemprego.

Com mais de 70% da população sem emprego, muitos trabalham no setor informal da economia, vendendo comida, café, roupa, frutas, combustível e carvão nas ruas para conseguir cerca de 1,5 dólar por dia.

GOMBATA, Marsílea. Cansados da miséria crônica, haitianos buscam nova vida no Brasil. **Carta Capital**. 8 ago. 2014. Disponível em: <www.cartacapital.com.br/internacional/cansados-da-miseria-cronica-haitianos-tentam-migrar-para-o-brasil-em-busca-de-uma-nova-vida-9882.html>. Acesso em: 14 jun. 2017.



tutela:

no texto significa proteção, ou seja, que um território ou país está sob a proteção de outro país ou da ONU.

▶ Refugiados haitianos retiram carteira de trabalho na cidade de São Paulo, estado de São Paulo, 2014.

- 1 Que motivos levam os haitianos a vir para o Brasil?
- 2 Sob a orientação do seu professor, discuta com seus colegas: por que os imigrantes são importantes para um país? **Resposta pessoal.**

Refugiados: à procura de segurança

Nas guerras, as cidades e os campos são, muitas vezes, destruídos pelos bombardeios, e a vida das pessoas fica ameaçada.

Muitas permanecem na terra natal, passando por perigos e privações. Outras fogem para lugares diferentes em busca de segurança.

As pessoas que são obrigadas a deixar o país em que vivem por motivo de guerra, catástrofe ou perseguição são chamadas **refugiados**. Essas pessoas estariam em perigo se retomassem ao país de origem.

Desde 2011, há uma **guerra civil** na Síria, país que fica na Ásia. Milhares de sírios já abandonaram o país à procura de refúgio.

Vão principalmente para os países vizinhos e para a Europa.

A ONU calcula que milhares de pessoas, muitas delas crianças, foram mortas na guerra e que centenas morreram ao atravessar o mar Mediterrâneo na tentativa de chegar à Europa. Infelizmente nem todos os países estão dispostos a aceitar os refugiados sírios, o que agrava mais ainda a situação deles.



▶ Cidadãos sírios fogem de Aleppo, uma das maiores cidades da Síria, que hoje está destruída pela guerra. Foto de 2016.

Foto: AFP/Contrasto/Agência/USA

Principais rotas dos refugiados sírios para a Europa – 2011-2016

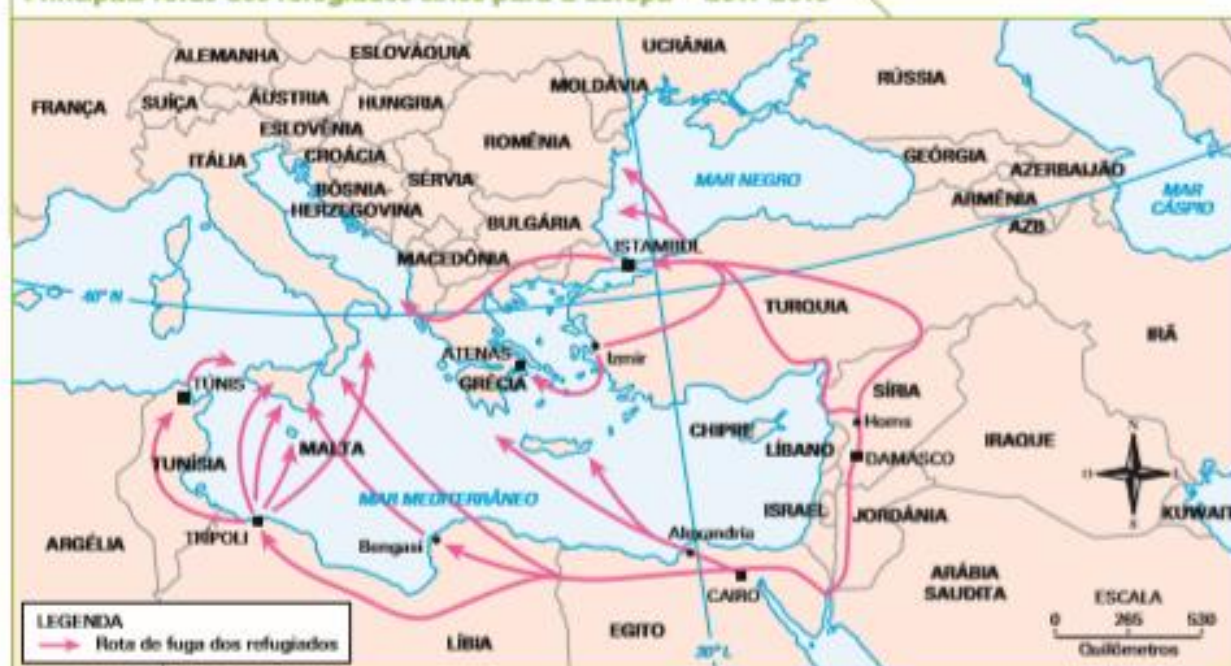

Fonte: Organização de Refúgio

CONANT, E.; CHWASTYK, M.; WILLIAMS, B. The World's Congested Human Migration Routes in 5 Maps. **National Geographic**, 2015. Disponível em: <<http://news.nationalgeographic.com/2015/09/150919-data-points-refugees-migrants-maps-human-migrations-syria-work/>>. Acesso em: 9 ago. 2017

Os refugiados estão protegidos por acordos internacionais respeitados por muitos países, entre eles o Brasil.

Há países que recebem esses migrantes porque necessitam de trabalhadores. Outros recebem imigrantes por razões humanitárias, isto é, porque querem ajudar aqueles que precisam.

Porém, em muitos casos, os refugiados ficam em campos que funcionam em condições bastante precárias, com pessoas em excesso, falta de alimentos, de



água, entre outros problemas.

Observe a foto ao lado e leia a legenda.

▶ Na foto, menina síria carrega galão de água em campo de refugiados em Arbil, no Iraque, 2014.

- 1 Você já viu alguma notícia em jornais ou na TV sobre refugiados? Troque ideias com seus colegas e com seu professor.
- 2 Como você imagina que seja a vida das pessoas nos campos de refugiados? Discuta com seus colegas como deve ser o cotidiano delas.

Minha coleção de palavras de História

A palavra a seguir apareceu em diversos momentos do capítulo.

MIGRAÇÃO

- 1 O que significa a palavra **migração** na seguinte frase: "Acabei de fazer a migração de um plano de celular para outro."?

- 2 Na frase acima, a palavra **migração** tem o mesmo significado do usado no capítulo? Converse com um colega.



Reproduza a obra ABAPURU, de Anita Mafaltti

Quem é o mascote das Olimpíadas de 2021?

Faltam menos de 150 dias para os Jogos Olímpicos de 2021! Você já conheceu os mascotes de Tóquio 2021? O governo japonês realizou um gigantesco concurso cultural para a escolha dos mascotes, em que os jurados foram as crianças do país! Os escolhidos foram Miraitowa e Someity, criados pelo ilustrador gráfico Ryo Taniguchi.

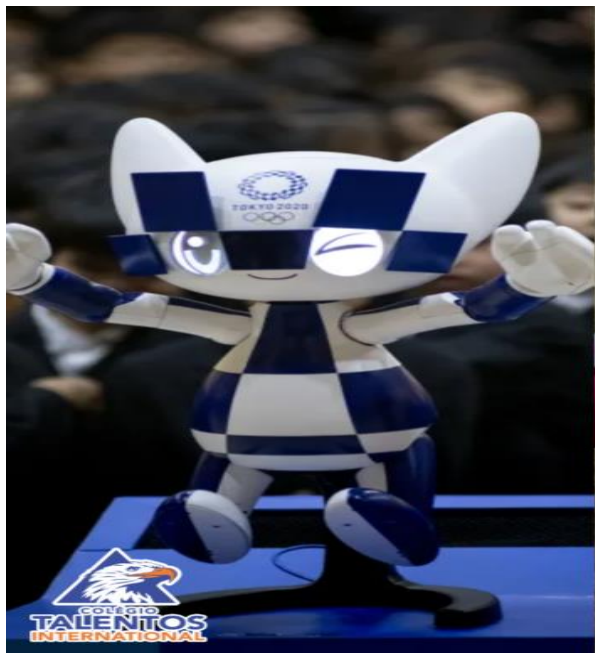

Miraitowa, o robô

Mascote dos Jogos Olímpicos, o robô com feições felinas tem no seu nome a junção das palavras japonesas futuro e eternidade (Mirai + Towa, respectivamente). Dessa maneira, o mascote busca trazer um sentimento de eterna esperança no coração das pessoas ao redor do mundo.

Someity, a poderosa



Com o nome e cores inspirados na espécie de cerejeira someiyoshino, a mascote Someity também tem um trocadilho “escondido” em seu nome. A sonoridade da palavra Someity é muito semelhante à da frase em inglês “So Mighty” (tão poderosa). Dessa maneira, a mascote cor de rosa é encarada como um símbolo de força e representa os atletas paralímpicos, que enfrentam e superam todos obstáculos e desafios colocados à sua frente.

Dupla super poderosa

De acordo com os organizadores do evento, a dupla de mascotes também conta com poderes especiais. Miraitowa tem o poder do teletransporte, e pode se deslocar para qualquer lugar (tanto real quanto digital) de maneira instantânea, enquanto Someity pode se comunicar com elementos da natureza e mover objetos apenas com o seu olhar!

Fonte: Yahoo! Esportes.

Referências bibliográficas

<file:///C:/Users/User/Downloads/4%C2%B0%20MATEM%C3%81TICA.pdf> Págs. 42 e 43 Acesso em 01 de maio de 2021

<file:///C:/Users/User/Downloads/4%C2%B0%20PORTUGUES.pdf> Págs. 59 à 67. Acesso em 01 de maio de 2021

<file:///C:/Users/User/Downloads/HIST%C3%93RIA%204%C2%B0%20ANO.pdf> Págs.17 à 20 Acesso em 01 de maio de 2021

<file:///C:/Users/User/Downloads/GEOGRAFIA%204%C2%B0%20ANO.pdf> Págs. 13 à 16 Acesso em 01 de maio de 2021

<file:///C:/Users/User/Downloads/CI%C3%81NCIAS%204%C2%B0%20ANO.pdf> Págs. 24`a26 Acesso em 01 de maio de 2021

EMAI 4º ano Págs. 11,12 e 33 à 34

<https://pt.slideshare.net/SimoneHelenDrumond/desenhos-de-tarsila-do-amaral-para-colorir> Acesso em 01 de maio de 2021

<https://www.cnnbrasil.com.br/nacional/2021/04/30/girafa-mais-velha-do-brasil-completa-32-anos-neste-sabado-1> Acesso em 01 de maio de 2021

<https://br.pinterest.com/pin/338544096980782921/> Acesso em 01 de maio de 2021

<https://br.pinterest.com/pin/471822498453865932/> Acesso em 01 de maio de 2021

<https://amorensina.com.br/wp-content/uploads/2013/04/Adi%C3%A7%C3%A3o-> Acesso em 01 de maio de 2021

<subtra%C3%A7%C3%A3o-1-724x1024.jpg> Acesso em 01 de maio de 2021

<https://www.aprenderebrincar.com/2015/09/atividades-de-subtracao-continhas-de-diminuir.html> Acesso em 01 de maio de 2021

<https://br.pinterest.com/pin/597360338043929909/> Acesso em 01 de maio de 2021

<http://criatividadepedagogica.blogspot.com> Acesso em 01 de maio de 2021

<http://adoletadoabc.blogspot.com/2012/06/atividades-substantivo-proprio-e-comum.html> Acesso em 01 de maio de 2021

<https://talentosinternacional.com.br/quem-e-o-mascote-das-olimpiadas-de-2021/> Acesso em 01 de maio de 2021