

E.M “ALICE VIEIRA DE CAMARGO”

NOME:

4º ANO A

11ª APOSTILA

MINHAS ATIVIDADES



REFERENTES AOS DIAS: 20, 21,22,23,24,27 E 28 DE SETEMBRO.

DATA DE ENTREGA: 20/09

DATA DE DEVOLUÇÃO: 30/09

PROFESSORA: BIANCA MIRANDA

NOME: _____

ESCOLA: _____ TURMA: _____

DATA: IBIÚNA, 20 DE SETEMBRO DE 2021

DISCIPLINA: LÍNGUA PORTUGUESA

A ÁRVORE GENEROSA

Era uma vez uma Árvore que amava um menino. E todos os dias, o menino vinha e juntava as suas folhas. E com elas fazia coroas de rei. E com a Árvore, brincava de rei da floresta. Subia no seu grosso tronco, balançava-se em seus galhos! Comia seus frutos.

E quando ficava cansado, o menino repousava à sua sombra fresquinha.

O menino amava a Árvore profundamente.

E a Árvore era feliz! Mas o tempo passou e o menino cresceu!

Um dia, o menino veio e a Árvore disse:

"Menino, venha subir no meu tronco, balançar-se nos meus galhos, repousar à minha sombra e ser feliz!"

"Estou grande demais para brincar", respondeu o menino.

"Quero comprar muitas coisas. Você tem algum dinheiro que possa me oferecer?"

"Sinto muito", disse a Árvore, "eu não tenho dinheiro. Mas leve os frutos, Menino. Vá vendê-los na cidade, então terá o dinheiro e você será feliz!"

E assim o menino subiu pelo tronco, colheu os frutos e levou-os embora.

E a Árvore ficou feliz!

Mas o menino sumiu por muito tempo...

E a Árvore ficou tristonha outra vez.

Um dia, o menino veio e a Árvore estremeceu tamanha a sua alegria, e disse: "Venha, Menino, venha subir no meu tronco, balançar-se nos meus galhos e ser feliz."

"Estou muito ocupado pra subir em Árvores", disse o menino. Eu quero uma esposa, eu quero ter filhos e para isso é preciso que eu tenha uma casa. Você tem uma casa pra me oferecer?"
"Eu não tenho casa", disse a Árvore. "Mas corte os meus galhos, faça a sua casa e seja feliz."

O menino depressa cortou os galhos da Árvore e levou-os embora para fazer uma casa.

E a Árvore ficou feliz!

O menino ficou longe por um longo, longo tempo, e no dia que voltou, a Árvore ficou alegre, de uma alegria tamanha que mal podia falar.

"Venha, venha, meu Menino", sussurrou, "venha brincar!"
"Estou velho para brincar", disse o menino, "e estou também muito triste." "Eu quero um barco ligeiro que me leve pra bem longe. Você tem algum barquinho que possa me oferecer?"
"Corte meu tronco e faça seu barco", disse a Árvore. "Viaje pra longe e seja feliz!"

O menino cortou o tronco, fez um barco e viajou.

E a Árvore ficou feliz, mas não muito!

Muito tempo depois, o menino voltou.

"Desculpe, Menino", disse a Árvore. "não tenho mais nada pra te oferecer. Os frutos já se foram."

"Meus dentes são fracos demais pra frutos"
falou o menino.

"Já se foram os galhos para você balançar", disse a Árvore.

"Já não tenho idade pra me balançar", falou o menino.

"Não tenho mais tronco pra você subir", disse a Árvore.

"Estou muito cansado e já não sei subir", falou o menino.

"Eu bem que gostaria de ter qualquer coisa pra lhe oferecer", suspirou a Árvore. "Mas nada me resta e eu sou apenas um toco sem graça. Desculpe ..."

"Já não quero muita coisa", disse o menino, "só um lugar sossegado onde possa me sentar, pois estou muito cansado."

"Pois bem", respondeu a Árvore, enchendo-se de alegria. "Eu sou apenas um toco, mas um toco é muito útil pra sentar e descansar."

Venha, Menino, depressa, sente-se em mim e descanse."

Foi o que o menino fez.

E a Árvore ficou feliz.

A amizade é um sentimento que se leva para sempre.

[de Shel Silverstein, Adaptado por Fernando Sabino, Editora Cosac Naify]

NOME: _____

ESCOLA: _____ TURMA: _____

DATA: IBIÚNA, 20 DE SETEMBRO DE 2021

DISCIPLINA: LÍNGUA PORTUGUESA

2- APÓS LER O TEXTO RESPONDA:

a) SOBRE O QUE É ESSA HISTÓRIA?

b) PORQUE A ÁRVORE FICAVA FELIZ?

c) PORQUE O MENINO CORTOU O TRONCO DA ÁRVORE?

d) O QUE O MENINO DAVA PARA A ÁRVORE?

e) O QUE A ÁRVORE DEU PARA O MENINO?

3- QUE OUTRO TÍTULO VOCÊ DARIA PARA A HISTÓRIA?

NOME: _____

ESCOLA: _____ TURMA: _____

DATA: IBIÚNA, 21 DE SETEMBRO DE 2021

DISCIPLINA: LÍNGUA PORTUGUESA

6-COMPLETE AS FRASES COM AS PALAVRAS DA HISTÓRIA;

a) O MENINO _____ E A ÁRVORE FICAVA _____.

b) A ÁRVORE DEU SUAS _____ PARA O _____.

c) O MENINO QUERIA O _____ PARA FAZER UM _____.

d) E DEPRESSA _____ OS GALHOS PARA FAZER UMA _____.

**MAÇÃS - CORTOU - CRESCER - MENINO
TRONCO - CASA - BARCO - SOZINHA**

7-FAÇA FRASES COM AS PALAVRAS DA HISTÓRIA:

a) ÁRVORE - MENINO

b) TRONCO - BARCO

c) CANSADO - TOCO

d) GALHOS - CASA

NOME: _____

ESCOLA: _____ TURMA: _____

DATA: IBIÚNA, 22 DE SETEMBRO DE 2021

DISCIPLINA: MATEMÁTICA

II-RESOLVA OS PROBLEMAS:

a) O MENINO ÍA TODOS OS DIAS VER A ÁRVORE E BRINCAR DE REI COM SUAS FOLHAS. ELE USOU DUAS DÚZIAS DE FOLHAS PARA FAZER UMA COROA. QUANTAS FOLHAS ELE USOU?

b) O MENINO QUERIA DINHEIRO PARA SER FELIZ, ENTÃO A ÁRVORE DEU 22 MAÇAS NO PRIMEIRO DIA PARA ELE VENDER. NO SEGUNDO DIA ELA DEU O DOBRO DE MAÇAS. QUANTAS MAÇAS ELA DEU AO TODO?

c) O MENINO NÃO ESTAVA FELIZ E QUERIA UMA CASA. A ÁRVORE DEU SEUS GALHOS PARA ELE CONSTRUIR SUA CASA. ELA DEU 54 GALHOS, MAS 13 ESTAVAM QUEBRADOS E NÃO SERVIAM. QUANTOS GALHOS O MENINO USOU ENTÃO?

d) A ÁRVORE FICAVA TRISTE QUANDO O MENINO SUMIA. UMA VEZ ELE SUMIU POR 3 SEMANAS. QUANTOS DIAS ELE SUMIU?

NOME: _____

ESCOLA: _____ TURMA: _____

DATA: IBIÚNA, 22 DE SETEMBRO DE 2021

DISCIPLINA: LÍNGUA PORTUGUESA

LÍNGUA PORTUGUESA



1- Leia o texto abaixo:



O PERIQUITO MARACANÃ

laiá tem um periquito maracanã.

O nome dele é Quinquim.

laiá canta para ele:

_ Periquito maracanã!

Cadê a sua laiá?

Quinquim fica ouvindo
quietinho, quietinho.

O periquitinho come
coquinho e canjiquinha
na mão de laiá.

2- Pinte de amarelo o título do texto e copie abaixo:

3- O texto que você leu fala de uma ave. Que ave é essa?

4- Qual é o nome do periquito maracanã?

() Pudim

() Quiabo

() Quinquim

() Coquinho

NOME: _____

ESCOLA: _____ TURMA: _____

DATA: IBIÚNA, 23 DE SETEMBRO DE 2021

DISCIPLINA: MATEMÁTICA

- Percorra a trilha resolvendo os fatos das quatro operações.



7	x	4	=		+	4	=	
								:
16	-		=	12	x		=	8
=								
	+	49	=		:	9	=	
								x
10	:		=	10	-		=	7
=								
	x	11	=		:	5	=	
								+
8	x		=	7	:		=	38
=								
56	-	28	=		x	5	=	
								:
14	:		=	8	x		=	4
=								
+	44	=		:	8	=		



NOME: _____

ESCOLA: _____ TURMA: _____

DATA: IBIÚNA, 23 DE SETEMBRO DE 2021

DISCIPLINA: ARTES

AS PLANTAS

COMPLETE ESTA ÁRVORE, COLHENDO FOLHAS NO JARDIM E COLANDO-AS AQUI.



NOME: _____

ESCOLA: _____ TURMA: _____

DATA: IBIÚNA, 24 DE SETEMBRO DE 2021

DISCIPLINA: MATEMÁTICA

DESCUBRA O CAMINHO

Começando no número indicado pela seta, vá dobrando os valores e pintando os retângulos com os resultados corretos.

↓ x 2

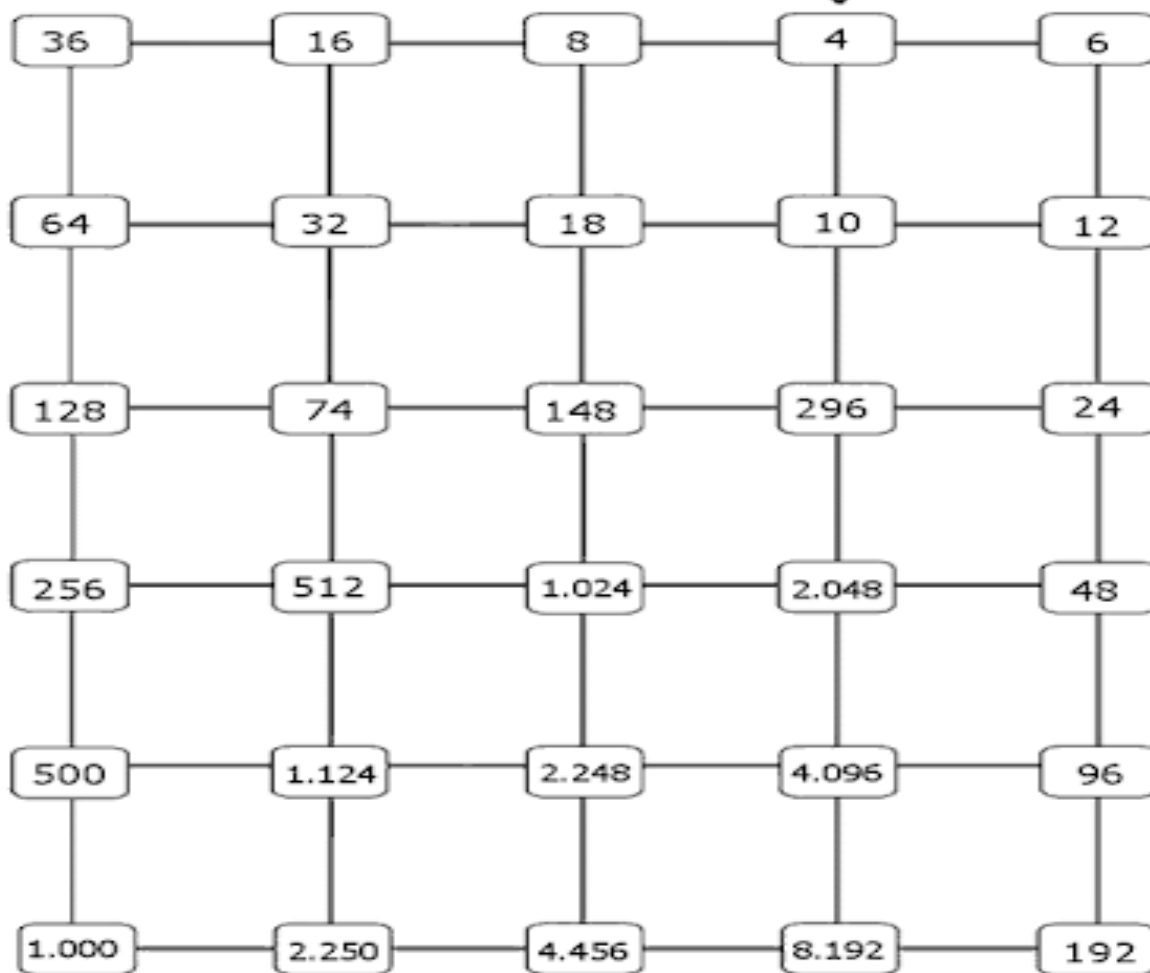

NOME: _____

ESCOLA: _____ TURMA: _____

DATA: IBIÚNA, 24 DE SETEMBRO DE 2021

DISCIPLINA: ARTES

PINTE OS PONTOS

Pinte os pontinhos e descubra a flor mais bonita da primavera.

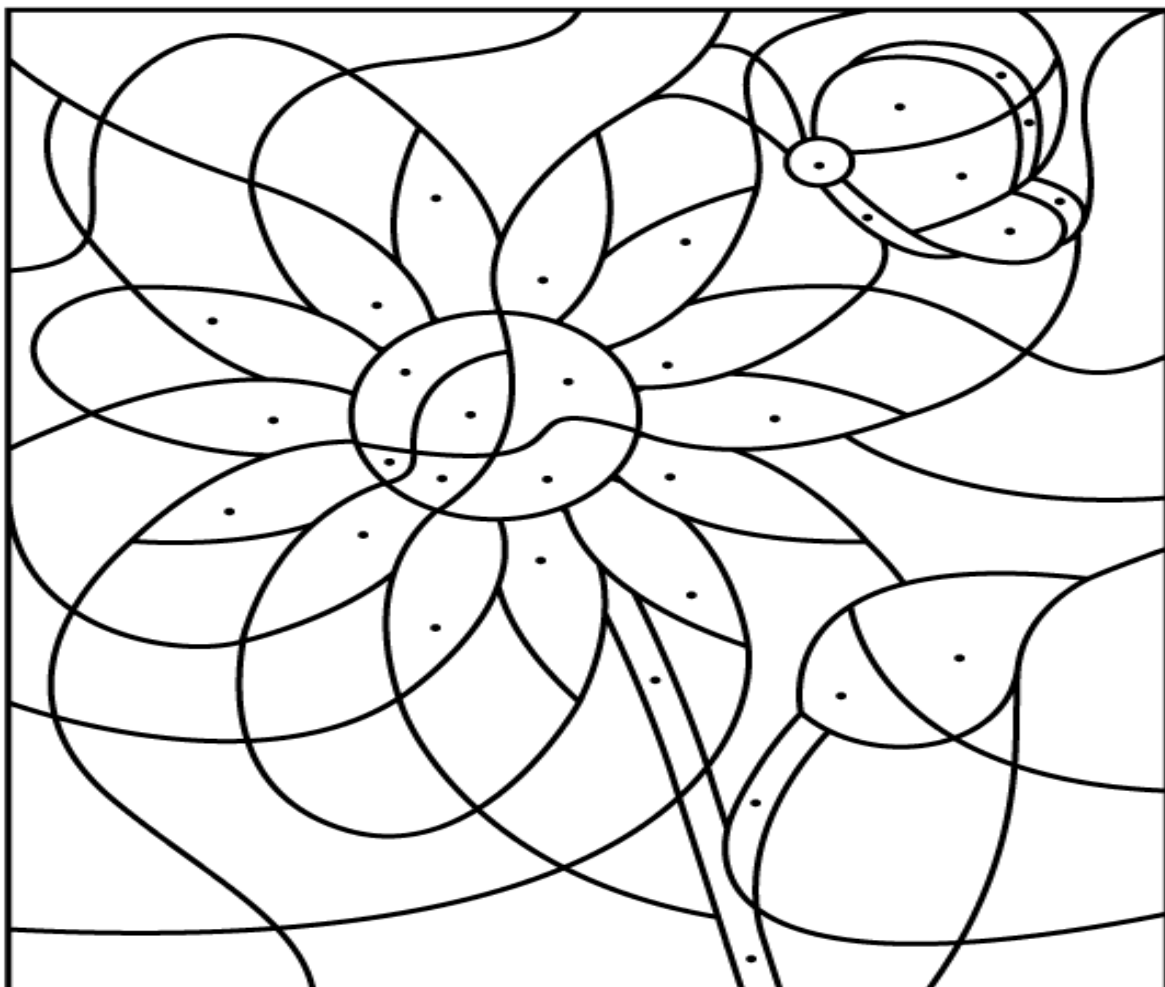

© SMARTKIDS

NOME: _____

ESCOLA: _____ TURMA: _____

DATA: IBIÚNA, 27 DE SETEMBRO DE 2021

DISCIPLINA: GEOGRAFIA

DIVIRTA-SE:

Encontre no caça-palavras e escreva em seu caderno:

1. Transforma em produtos industriais os alimentos que a agricultura produz.
2. Duas coisas que se fazem com a uva.
3. Produto com que se faz óleo de cozinha.
4. Quatro produtos retirados do leite.

B	C	D	Q	N	O	L	P	Q	R	S	T	U
A	B	X	U	S	T	U	V	X	Z	H	N	M
O	P	Y	E	R	S	Z	L	A	M	E	S	T
U	I	Z	I	V	X	Z	T	M	A	L	D	E
F	O	P	J	V	P	Q	R	S	N	T	V	U
A	G	R	O	I	N	D	U	S	T	R	I	A
N	U	M	U	N	S	Z	X	O	E	O	N	L
D	R	E	F	H	G	H	K	J	I	J	A	M
X	T	S	D	O	C	E	H	A	G	K	G	L
I	E	Q	R	S	T	U	V	Z	A	H	R	I
S	P	R	E	T	U	N	T	O	S	T	E	U

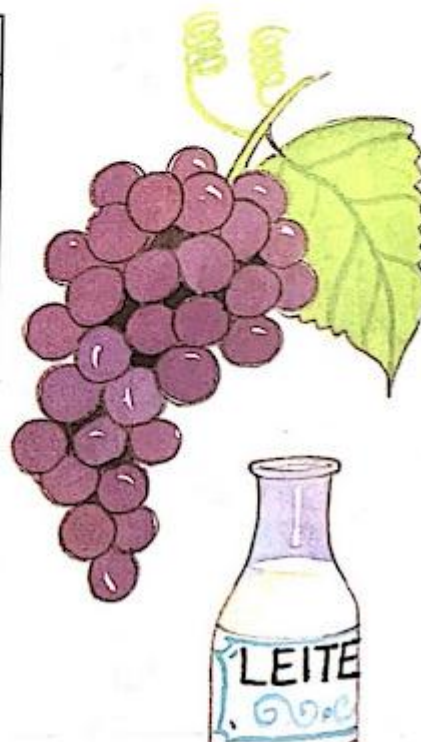

NOME: _____

ESCOLA: _____ TURMA: _____

DATA: IBIÚNA, 27 DE SETEMBRO DE 2021 _____

DISCIPLINA: GEOGRAFIA _____

4. Numere os produtos industrializados de acordo com a matéria-prima usada na sua fabricação.

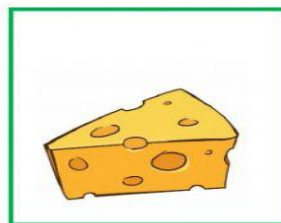

NOME: _____

ESCOLA: _____ TURMA: _____

DATA: IBIÚNA, 28 DE SETEMBRO DE 2021

DISCIPLINA: HISTÓRIA

Comércio

Escreva o nome de produtos vendidos nos pontos comerciais abaixo.







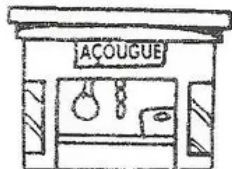

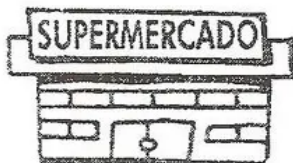

NOME: _____

ESCOLA: _____ TURMA: _____

DATA: IBIÚNA, 28 DE SETEMBRO DE 2021

DISCIPLINA: HISTÓRIA

COMÉRCIO

Encaixe na cruzadinha os locais onde fazemos compras.

- 1- pães
- 2- óculos
- 3- livros
- 4- remédios

- 5- sapatos
- 6- roupas
- 7- carne
- 8- peixe

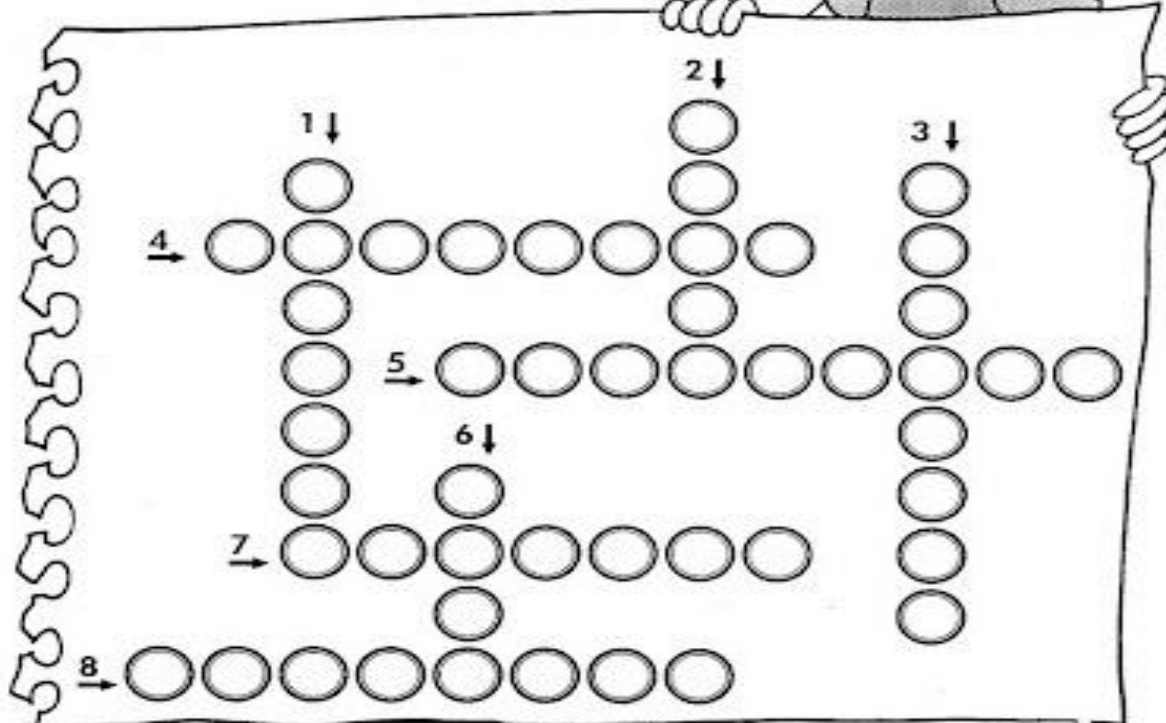

Comércio é a compra, a venda e a troca de mercadorias que se fazem em determinado lugar.





REFERÊNCIAS

aprenda-muito.blogspot.com

www.aprenderebrincar.com

[https://educacaoetransformacaooficial.blogspot.com.](https://educacaoetransformacaooficial.blogspot.com)

www.ahoradecolorir.com.br

onlinecursosgratuitos.com

www.smartkids.com.br