



“DIA DO ÍNDIO”

(Música A Canoa Virou)

(Rosa Maria Stábile - Livro Expressão Artística na pré-escola - FAE)

**ELE MORA NUMA TRIBO
CONTENTE E FELIZ
CAÇANDO E PESCANDO
E COMENDO RAIZ**

**O SOL É O GUARACI
A LUA É JACI
E A LÍNGUA QUE ELE FALA
É O TUPI-GUARANI**

**FOI ELE O PRIMEIRO
HABITANTE DO BRASIL
SALVE O DIA DO ÍNDIO
19 DE ABRIL.**



- Marcar com um X:

a) Onde o índio mora?

cidade tribo campo

b) O que ele faz?

pesca queima a floresta caça

c) O que ele come?

pizza peixe raíz

NOME COMPLETO: _____



*Monta
a
história!*



NUMERE CORRETAMENTE A SEQUÊNCIA DE IMAGENS E DEPOIS ESCREVA O QUE VOCÊ VÊ EM CADA QUADRINHO:

1 - _____

2 - _____

3 - _____

DESENHE E COMPLETE



A) Reparta em partes iguais 12 peixes em 4 aquários.



Em cada aquário haverá ____ peixes.

B) Reparta em partes iguais 25 balões entre 5 crianças.

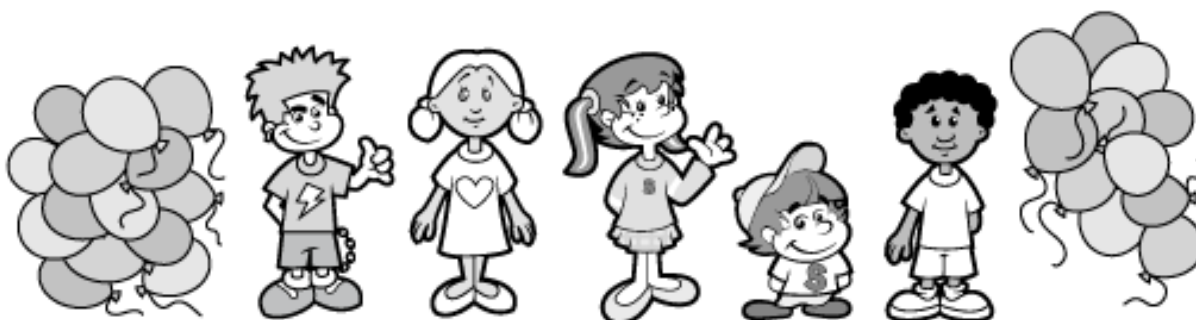

Cada criança receberá ____ balões.

C) Reparta em partes iguais 20 cerejas em 4 tortas.

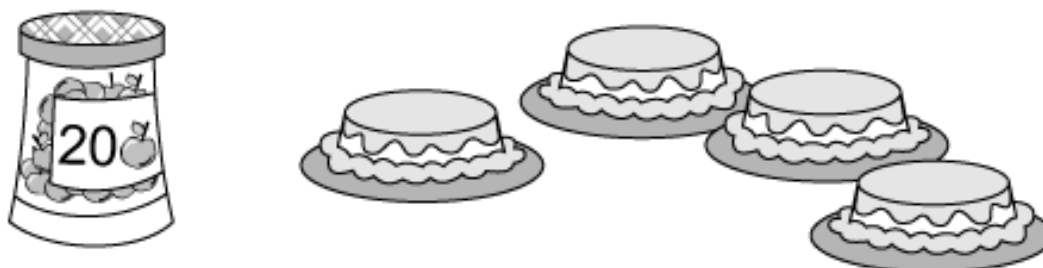

Em cada torta haverá ____ cerejas.



NOME COMPLETO: _____

➔ **PROCURE NO CAÇA-PALAVRAS OS NOMES DOS SÓLIDOS GEOMÉTRICOS. VEJA O QUADRO ABAIXO PARA RECORDAR:**

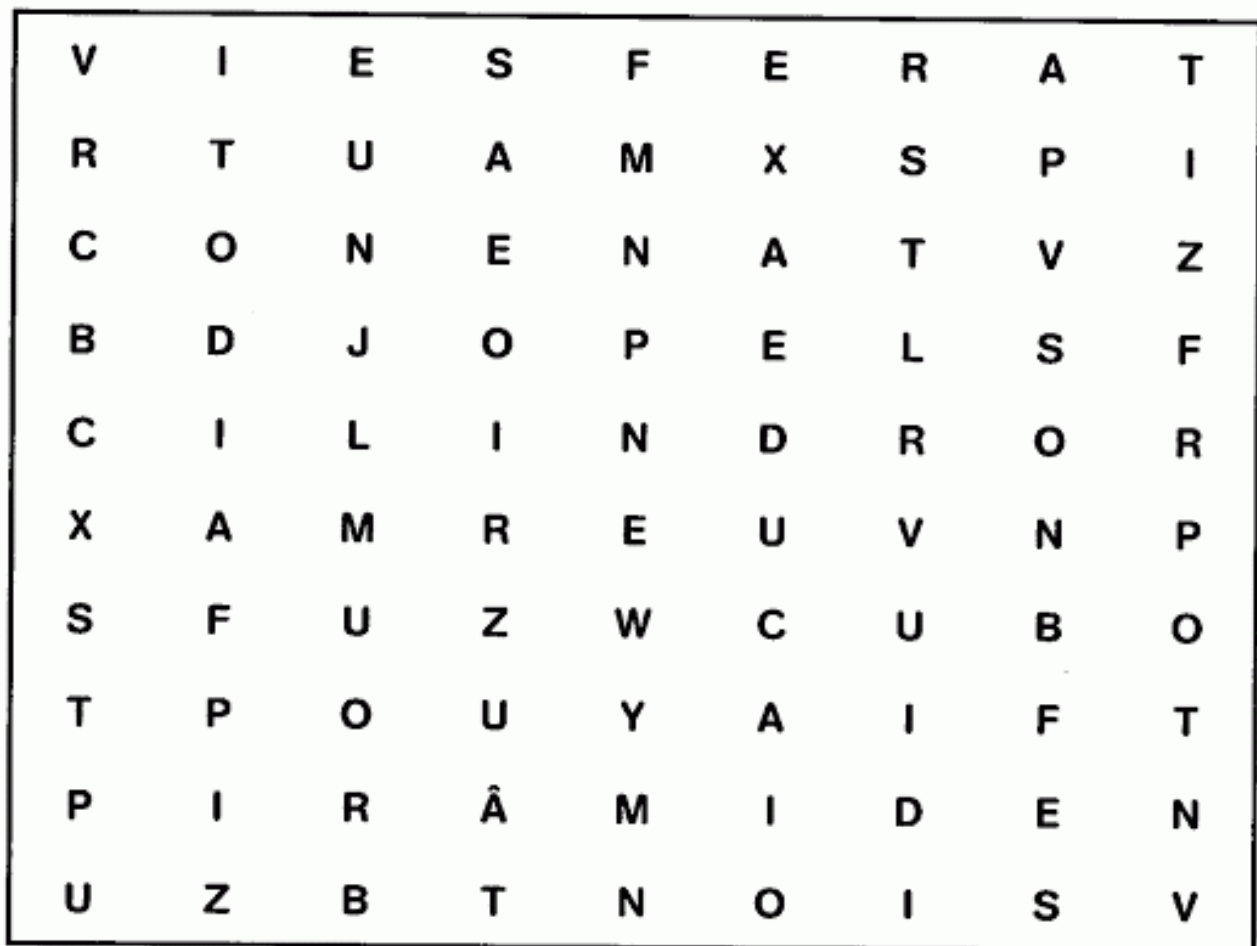
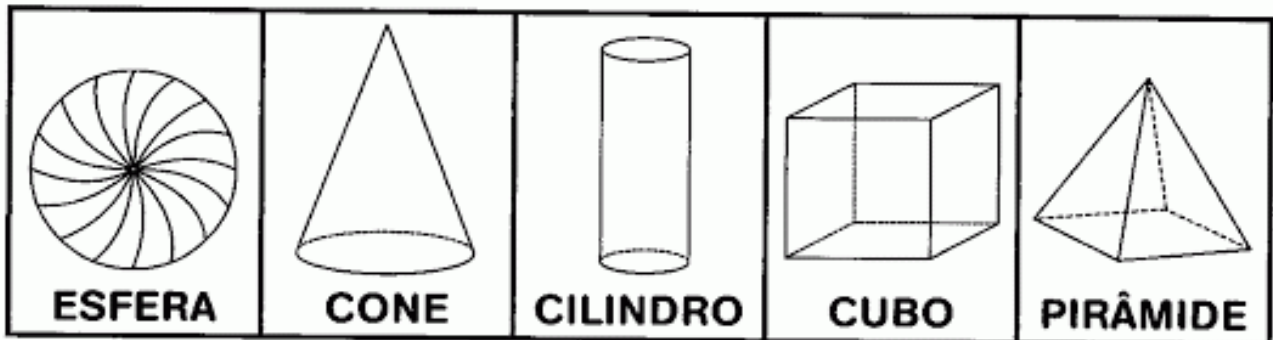

CORONAVÍRUS

Casos por estado

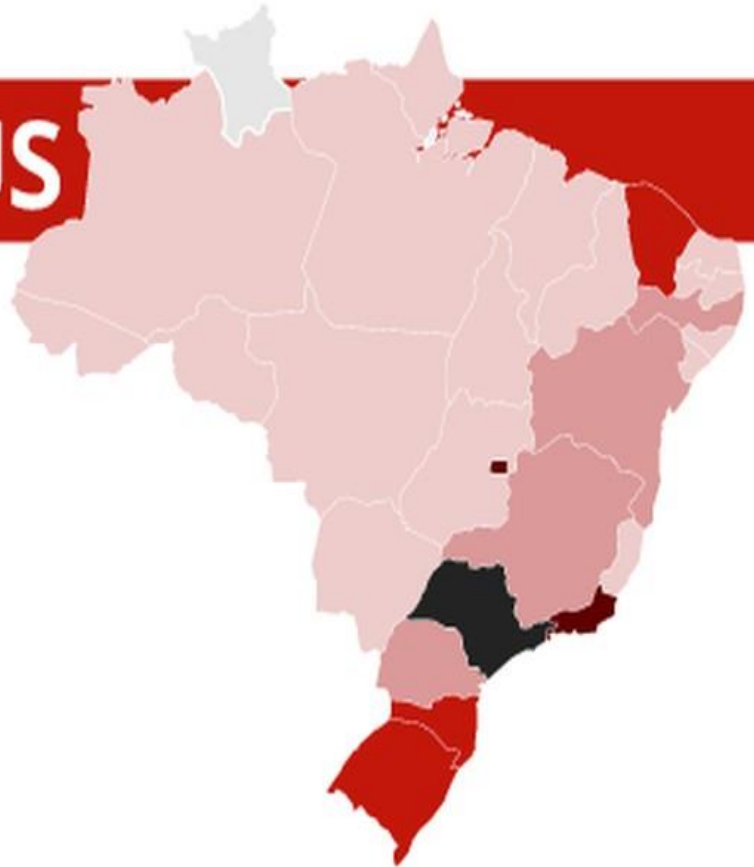

OBSERVANDO O MAPA ACIMA, RECORTE E COLE O ESTADO QUE APRESENTOU MAIS CASOS DO CORONAVÍRUS.

COLE SUA RESPOSTA AQUI -

CORONAVÍRUS

Casos por estado



ESTE MAPA
VOCÊ PODE
RECORTAR!

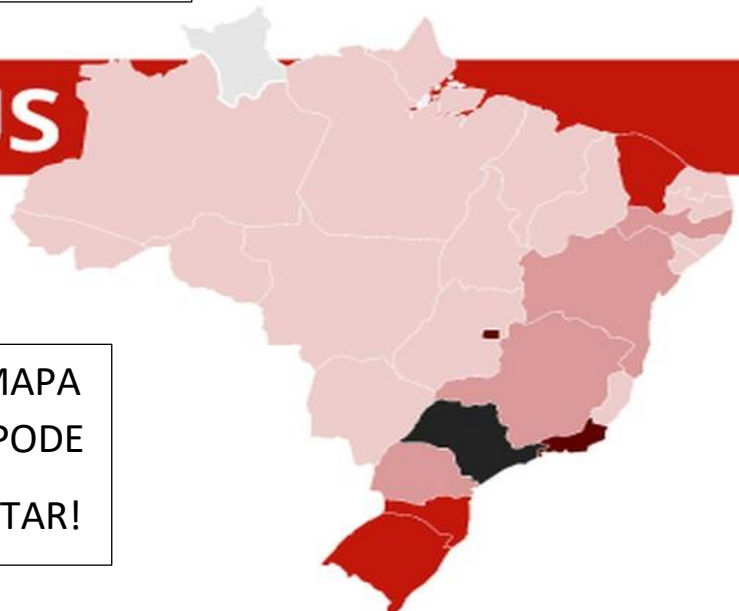

Nome completo: _____

DIA DO ÍNDIO – 19 DE ABRIL

- Recorte e monte o cocar.

Dica: A criança deve destacar a página para realizar a atividade de recorte.

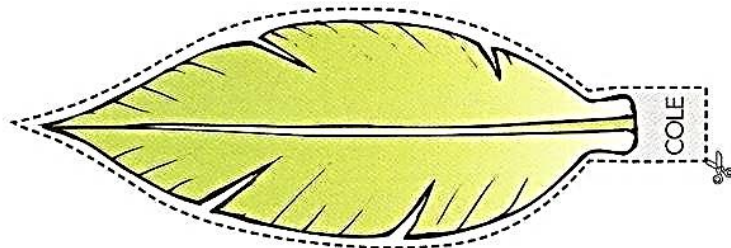
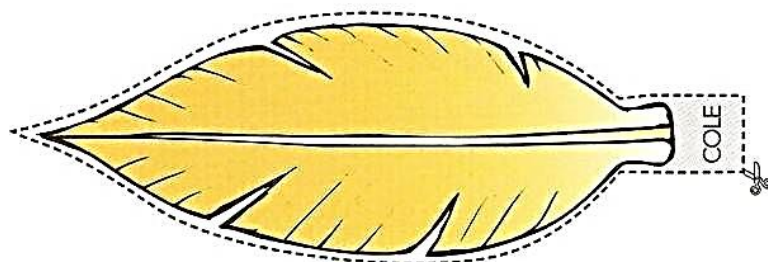
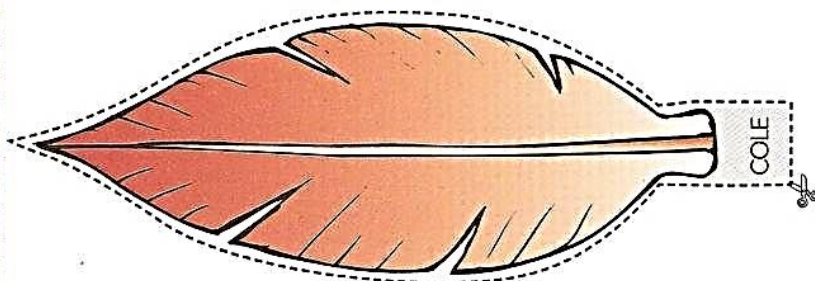
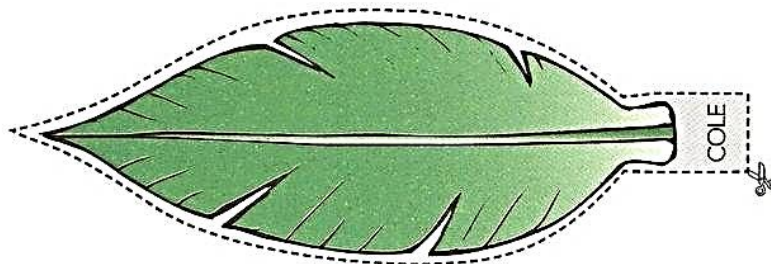
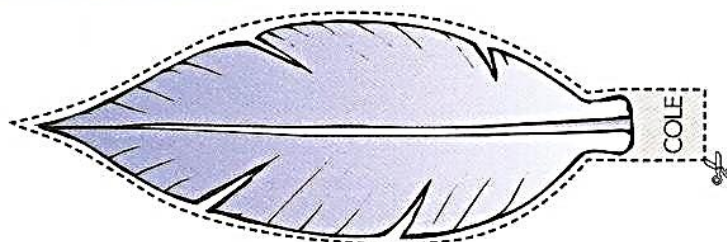
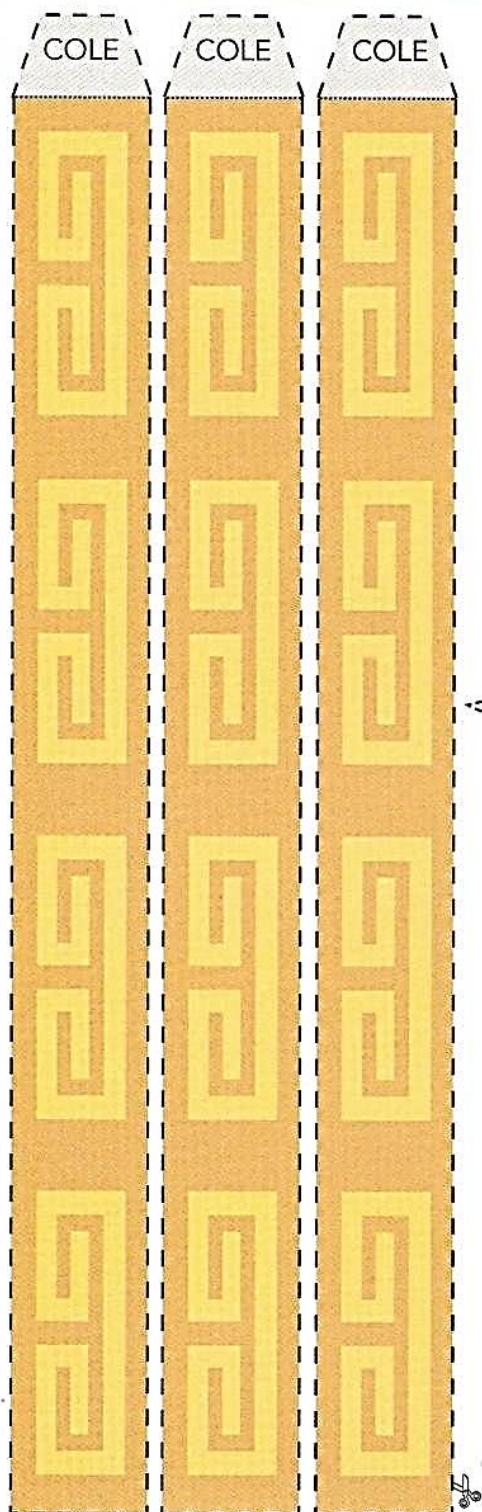

NOME COMPLETO: _____

MATEMÁTICA – OBSERVE O GRÁFICO E RESPONDA:

PORCENTAGEM DE POPULAÇÃO BRASILEIRA

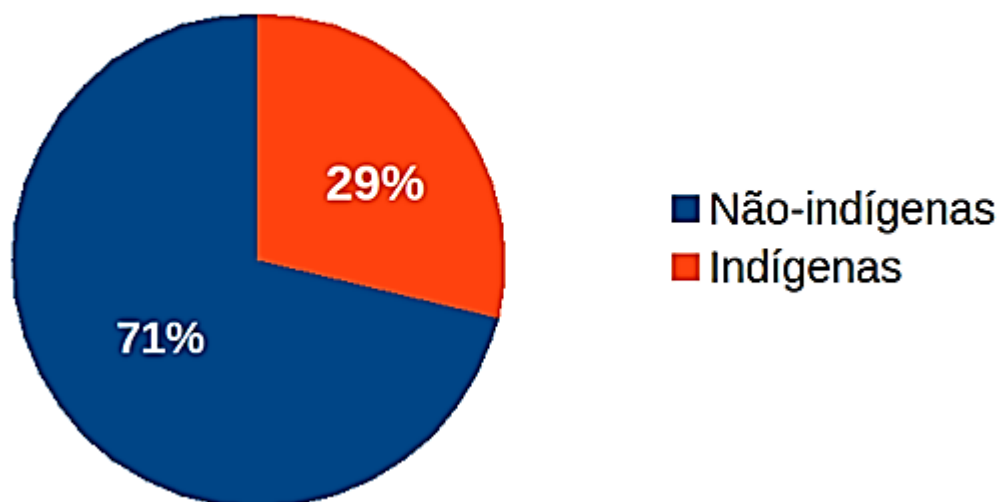

RECORTE E COLE A RESPOSTA CERTA:

DE ACORDO COM O GRÁFICO, QUAL É A PORCENTAGEM DE POPULAÇÃO INDÍGENA NO BRASIL?

71%

29%

NOME COMPLETO: _____

**RECORTE AS PALAVRAS QUE ESTÃO AO LADO E COLE
NA FICHA ONDE ESTÁ O DESENHO.**

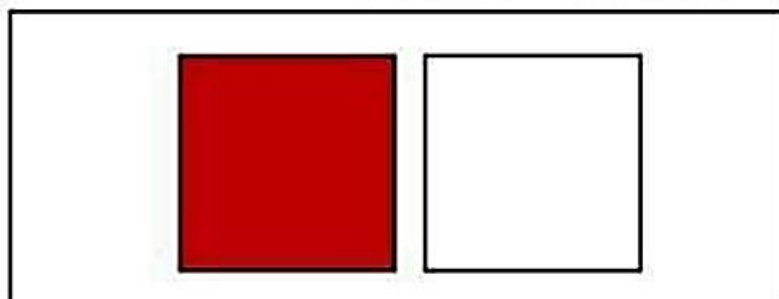

DA DO



DADO

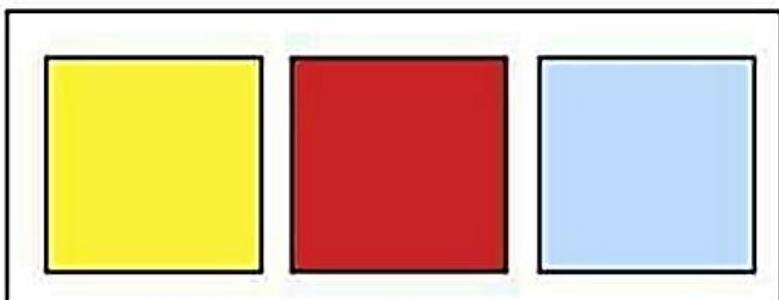

ES TRE



ESTRELA

LA

NOME: _____

DATA _____

19 DE ABRIL



1. COMPLETE AS FRASES DE ACORDO COM A CENA E DEPOIS RESCREVA NAS LINHAS ABAIXO:

O INDIOZINHO VELOZ



O _____ QUE MORAVA NA _____
GOSTAVA DE PESCAR _____ NA
BEIRA DO _____.
O APELIDO DELE ERA _____ PORQUE
ELE ERA ÁGIL E PESCAVA COM UMA
PEQUENA _____.

ÍNDIO – VELOZ – LANÇA – OCA – RIO – PEIXES

NOME COMPLETO: _____

CALCULANDO



A

4	8	5
+	2	3
<hr/>		

B

6	7	7
+		9
<hr/>		

C

3	5	0
+	1	2
<hr/>		

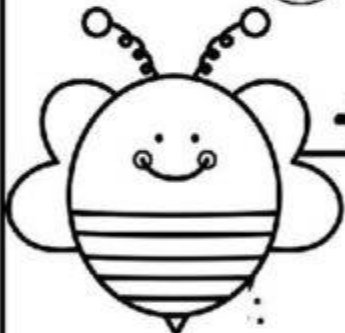

D

9	3	8
+		1
<hr/>		

E

2	2	2
+	1	3
<hr/>		

F

7	2	3
+	2	6
<hr/>		

G

8	0	8
+	1	4
<hr/>		

H

1	6	7
+		9
<hr/>		

I

5	2	1
+	2	1
<hr/>		

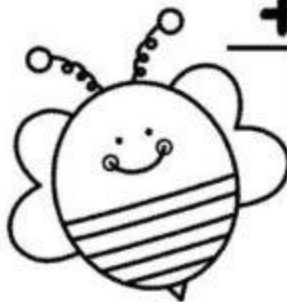

História

LEIA O TEXTO EM VOZ ALTA PARA SUA FAMÍLIA E PINTE O DESENHO.

21 DE ABRIL - DIA DE TIRADENTES



Um grito de liberdade!

Em 21 de abril comemoramos o dia do primeiro sonho de um Brasil livre da colonização portuguesa, exato dia esse em que Tiradentes, Joaquim José da Silva Xavier, no ano de 1792, morreu enforcado.

A Inconfidência foi o início da mudança que pretendia a liberdade do Brasil do domínio colonial português.

Muitos anos após a morte de Tiradentes, ele foi reconhecido como um grande herói do início da história da Independência do Brasil, e mais de 150 anos depois foi decretado como feriado nacional o dia 21 de abril como o dia de Tiradentes.

NOME COMPLETO: _____

ENCONTRE OS 7 ERROS DA FIGURA.



RECORTE E COLE

METRO- MEDIDA

QUILO- MASSA

LITRO- LÍQUIDO

Recorte os objetos abaixo e cole na coluna correta:

COMPRAMOS A:		
METRO	QUILO	LITRO

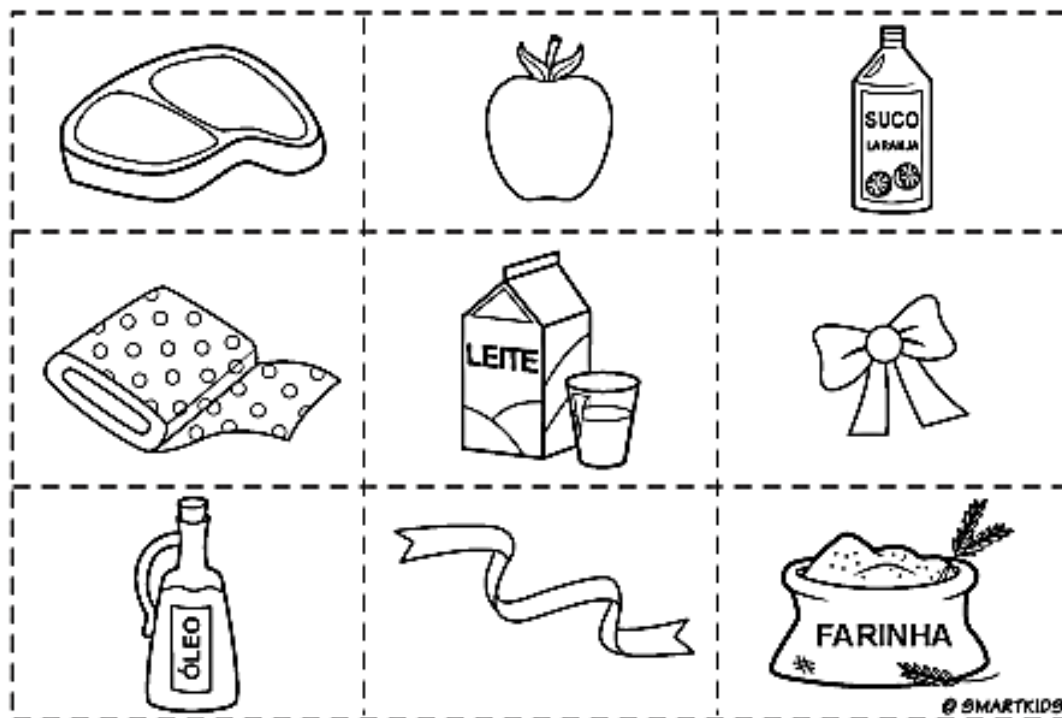

DIA DO TRABALHO

1º DE MAIO

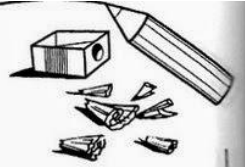

Escola _____

Nome: _____

Trabalhando com gráfico

Um gráfico de colunas usa colunas para mostrar dados. Observe as informações no gráfico e em seguida circule as respostas corretas.

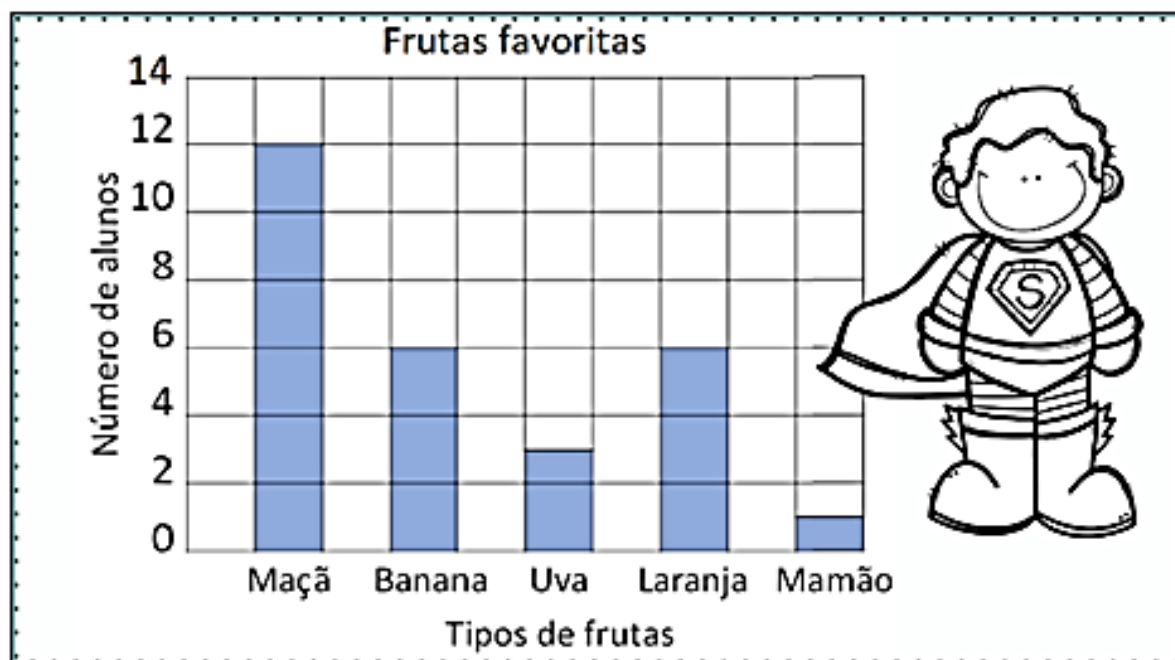

1 - Quantas crianças gostam mais de maçãs do que de uvas?

12 4 9

2 - Quantas crianças gostam de maçãs e bananas?

20 18 8

3 - Quantas crianças gostam de laranjas?

1 6 3

4 - Qual fruta é a favorita de apenas uma criança?

Uva Mamão Maçã



O R INTRUSO

1) Complete as palavras da segunda coluna com a letra r e, depois, escreva as palavras. Veja o modelo.

cavo	c_r_avo	cravo
faca	f____aca	
gude	g____ude	
pata	p____ata	
toca	t____oca	
boca	b____oca	
dama	d____ama	
tem	t____em	
pego	p____ego	



2) Separe as palavras em sílabas.

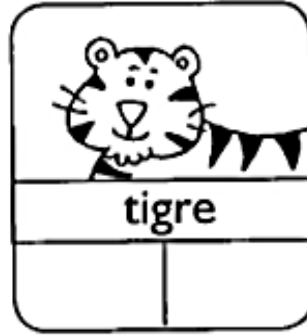
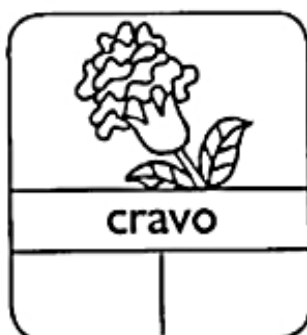

3) Escolha duas palavras que você separou e escreva frases com elas.

NOME:.....

PROFESSOR(A):.....

ESCOLA:

LOTERIA DO SABER

Mostre que você está bem informado sobre o coronavírus pintando a alternativa correta:

- 1- O CORONAVÍRUS É CONTAGIOSO.
- 2- O VÍRUS SURTIU NO BRASIL.
- 3- O VÍRUS É TRANSMITIDO PELO ESPIRRO.
- 4- DEVEMOS FREQUENTAR ESPAÇOS PÚBLICOS.
- 5- AS MÃOS DEVEM SER LAVADAS APENAS COM ÁGUA LIMPA.
- 6- ÁLCOOL GEL 70º AJUDA A ELIMINAR O VÍRUS.
- 7- TOSSE NÃO É SINTOMA DO CORONAVÍRUS
- 8- AO ESPIRRAR COLOQUE O COTOVELO NA FRENTE DA BOCA.
- 9- COVID-19 É O NOME DO CORONAVÍRUS.
- 10- JÁ EXISTE VACINA PARA ESTA DOENÇA.
- 11- CORIZA É SINTOMA DO CORONAVÍRUS.
- 12- O VÍRUS CIRCULA APENAS NA CHINA.
- 13- NÃO DEVEMOS TOMAR REMÉDIO SEM A PRESCRIÇÃO MÉDICA.

V	F

O TRENZINHO DE SEU NICOLAU

UM DIA SEU NICOLAU FOI ESPIAR A VELHA ESTAÇÃO E DISSE:

___ QUE TRISTEZA NO MEU CORAÇÃO!

É QUE O VELHO TRENZINHO, SEU COMPANHEIRO, SERIA VENDIDO PARA O FERRO VELHO.



ENTÃO, SEU NICOLAU RESOLVEU O PROBLEMA : COMPROU O TRENZINHO E NUNCA MAIS FICOU SOZINHO.

AGORA A CRIANÇA VIVE BRINCANDO NO SEU QUINTAL, SÓ SE HOVE DIZER:

___ POSSO BRINCAR NO SEU TRENZINHO, SEU NICOLAU?

ASSIM TODO DIA É PURA BRINCADEIRA, NICOLAU ACENDE A CALDEIRA E APITA : PIUIIIIIIIII.....

E NA CALDEIRA TODA AMASSADA FAZ PIPOCAS PARA A CRIANÇA.

TEXTO ADAPTADO: (RUTH ROCHA)

1) QUAL É O TÍTULO DA HISTÓRIA?

2) O TEMA DA HISTÓRIA É:

() A VENDA DO VELHO TRENZINHO. () UM DIA NO CIRCO.

() A BRINCADEIRA NO PARQUE.

3) O QUE FEZ NICOLAU?



() COMPROU UM CARRO () COMPROU UMA FAZENDA

() COMPROU UM VELHO TRENZINHO

Peças e Numerais

Escreva o número de peças para representar os numerais:

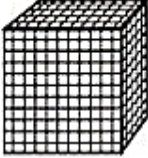
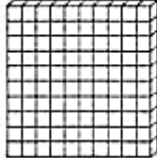

	CUBÃO	PLACA	BARRA	CUBINHO
				
3.643	3	6	4	3
5.031				
6.264				
2.789				
4.365				
5.007				
1.380				
684				
7.830				
9.003				



- CUBÃO – 1.000 UNIDADES
- PLACA – 100 UNIDADES
- BARRA – 10 UNIDADES
- CUBINHO – 1 UNIDADE

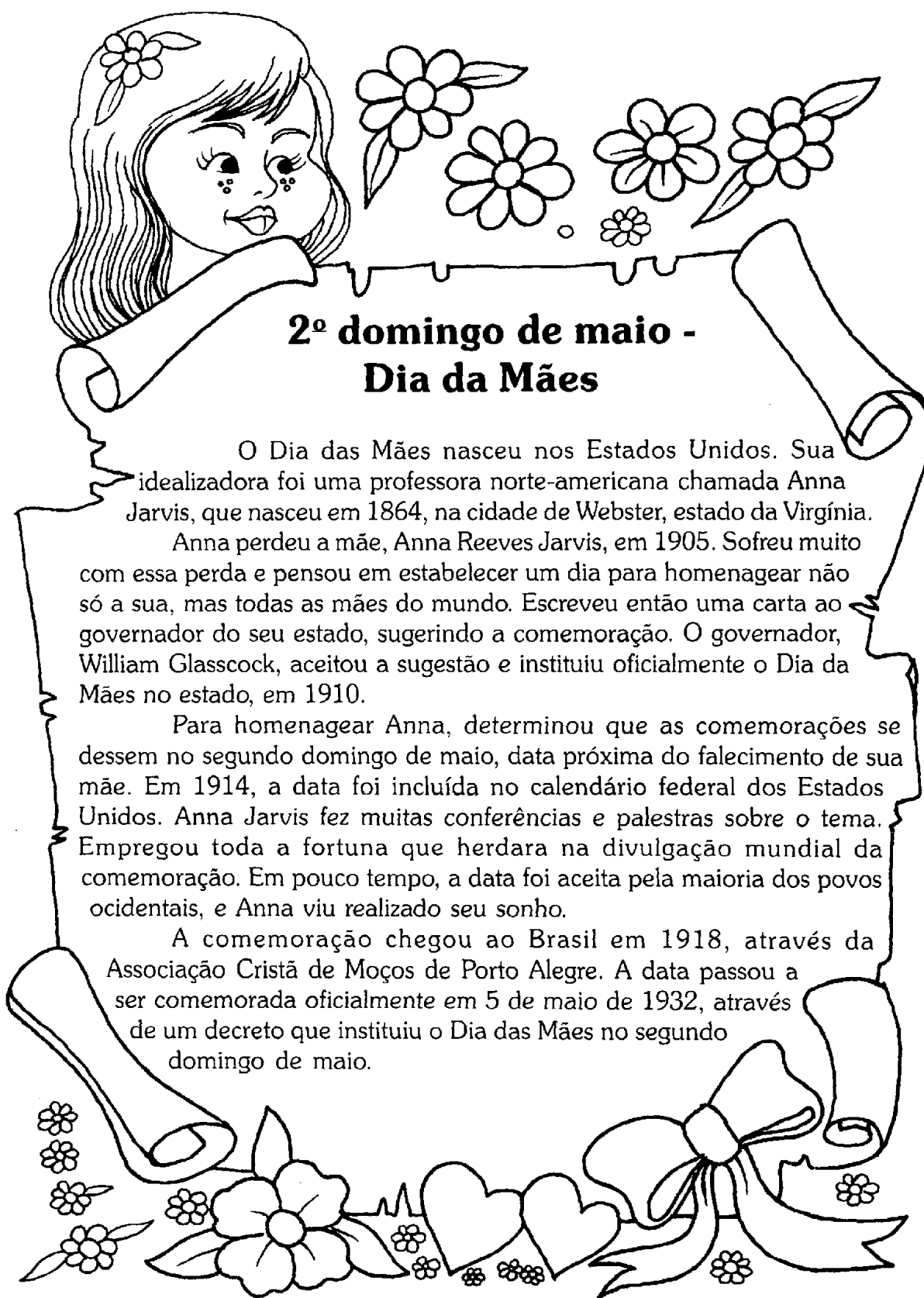

2º domingo de maio - Dia da Mães

O Dia das Mães nasceu nos Estados Unidos. Sua idealizadora foi uma professora norte-americana chamada Anna Jarvis, que nasceu em 1864, na cidade de Webster, estado da Virgínia.

Anna perdeu a mãe, Anna Reeves Jarvis, em 1905. Sofreu muito com essa perda e pensou em estabelecer um dia para homenagear não só a sua, mas todas as mães do mundo. Escreveu então uma carta ao governador do seu estado, sugerindo a comemoração. O governador, William Glasscock, aceitou a sugestão e instituiu oficialmente o Dia da Mães no estado, em 1910.

Para homenagear Anna, determinou que as comemorações se dessem no segundo domingo de maio, data próxima do falecimento de sua mãe. Em 1914, a data foi incluída no calendário federal dos Estados Unidos. Anna Jarvis fez muitas conferências e palestras sobre o tema. Empregou toda a fortuna que herdara na divulgação mundial da comemoração. Em pouco tempo, a data foi aceita pela maioria dos povos ocidentais, e Anna viu realizado seu sonho.

A comemoração chegou ao Brasil em 1918, através da Associação Cristã de Moços de Porto Alegre. A data passou a ser comemorada oficialmente em 5 de maio de 1932, através de um decreto que instituiu o Dia das Mães no segundo domingo de maio.

EDUCAÇÃO FÍSICA

OLÁ AMIGUINHA(O), TUDO BEM COM VOCÊ?
HOJE EU GOSTARIA MUITO DE BRINCAR DE PIQUE-ESCODE COM TODOS VOCÊS, LÁ NA ESCOLA!!

MAS COMO ESTAMOS EM UMA PANDEMIA, INFELIZMENTE AINDA NÃO PODEMOS CAUSAR AGLOMERAÇÕES, ENTÃO EU TIVE UMA IDEIA.

JÁ QUE NÃO PODEMOS SAIR DE CASA PARA ENCONTRAR OS AMIGOS, SUGIRO A VOCÊ, BRINCAR DE PIQUE-ESCONDE DO BRINQUEDO.

PODE SER UM CARRINHO, URSINHO DE PELÚCIA, BONECA, O QUE VOCÊ TIVER EM CASA.

VOCÊ ESCONDE SEU BICHINHO DE PELÚCIA E PEDE PRA MAMÃE, O PAPAI, A(O) IRMÃZINHA(O), A VOVÓ, O VOVÔ OU QUEM ESTIVER NA SUA CASA PROCURAR... DEPOIS TROCA A PESSOA QUE ESCONDE O BRINQUEDO.

DIVIRTAM-SE!!!

BEIJOS DA PROFESSORA DAIANE

COMPLETE COM O NOME DOS SEGUINTE INSTRUMENTOS DE MEDIDAS:

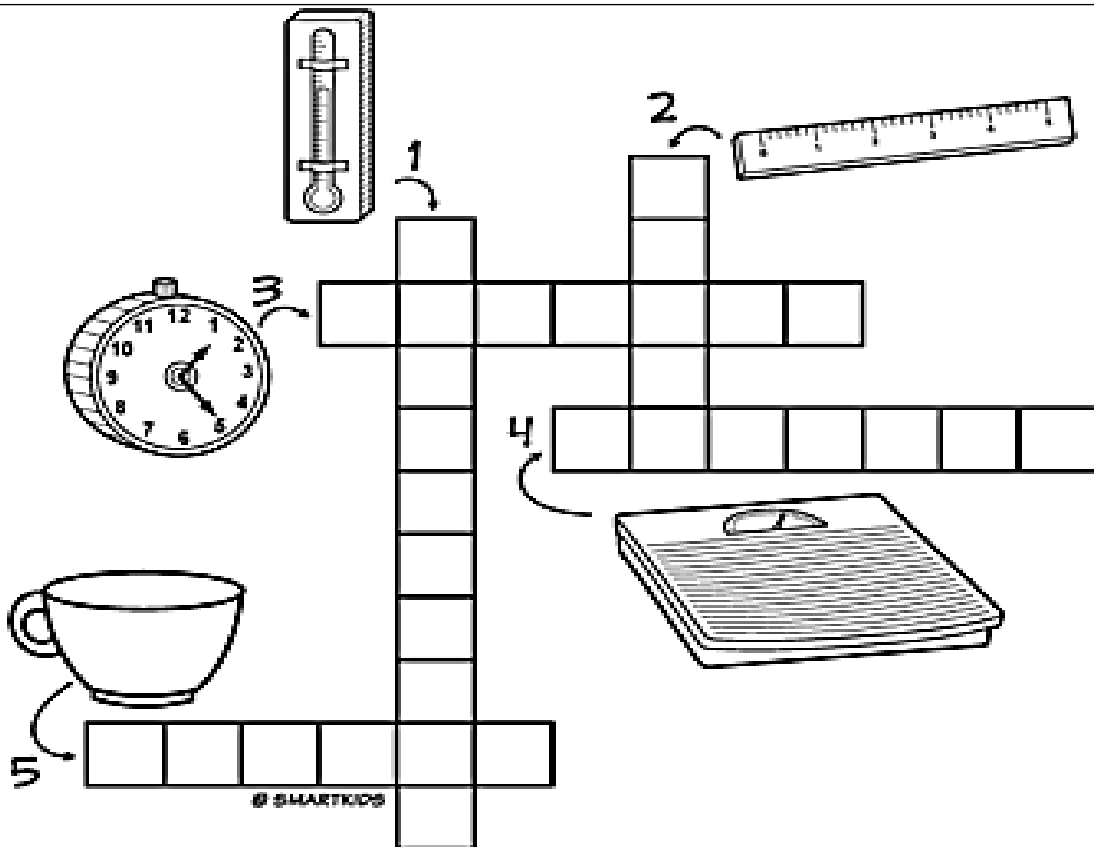

BALANÇA MEDE O PESO: Kg – QUILOGRAMA

RÉGUA MEDE OS CENTÍMETROS: Cm COMPRIMENTO

XÍCARA MEDE MILILITRO: MI

RELÓGIO MEDE A HORA: HR

TERMÔMETRO MEDE A TEMPERATURA: °C = GRAU CELSIUS

°F = GRAU FAHRENHEIT

COLOQUE AS PALAVRAS
NO LUGAR CERTO:

- BALANÇA
- RÉGUA
- XÍCARA
- RELÓGIO
- TERMÔMETRO

ARTES

Dia 09 de Maio, próximo domingo é o dia das mães, não esqueça de homenagear aquela que sempre te amou e cuidou de você: Seja mãe, seja tia, seja avó ou seja adotiva...

O importante mesmo é não esquecer dela neste dia tão especial.

Pinte bem bonito este cartão, recorte e entregue para sua mamãe.

PINTAR, RECORTAR, COLAR ATRÁS DA CARTOLINA, MONTAR E ENTREGAR PARA MAMÃE.

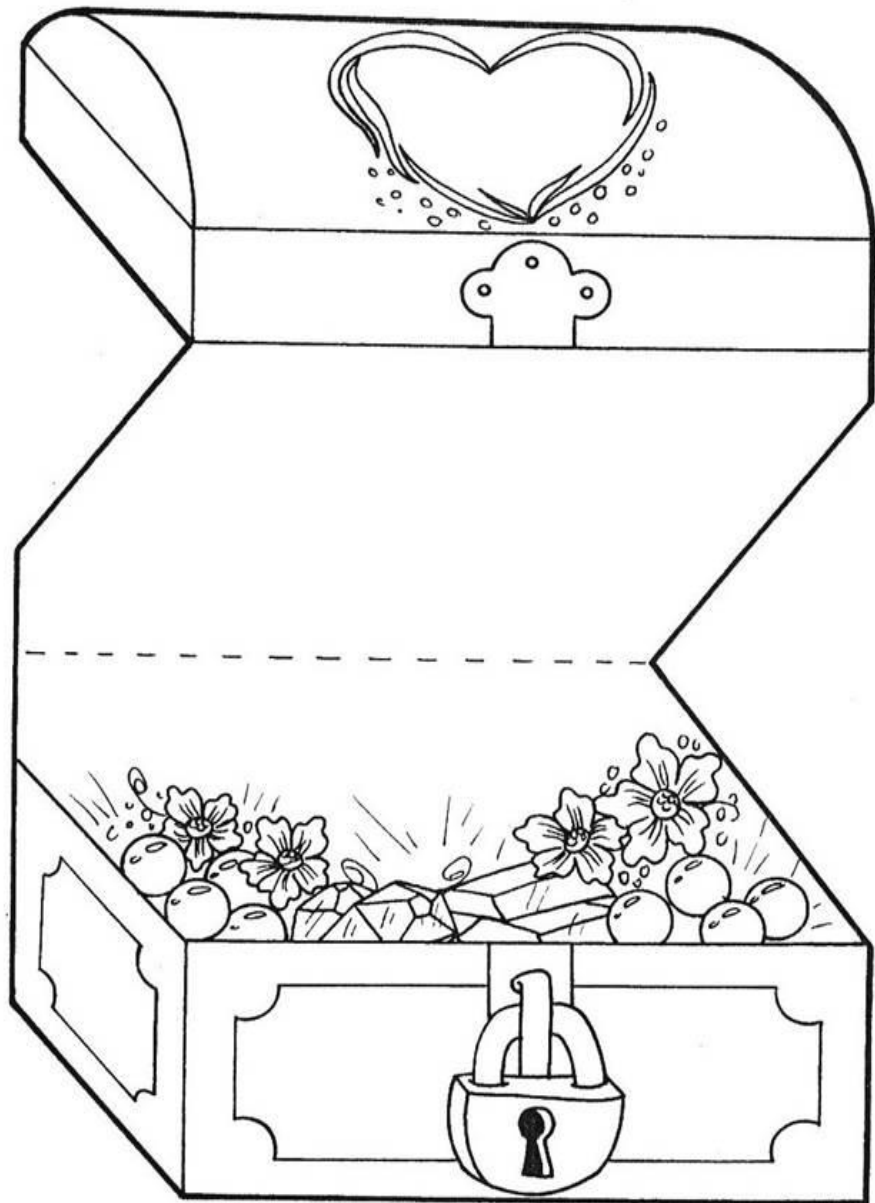

NOME COMPLETO: _____

GEOMETRIA

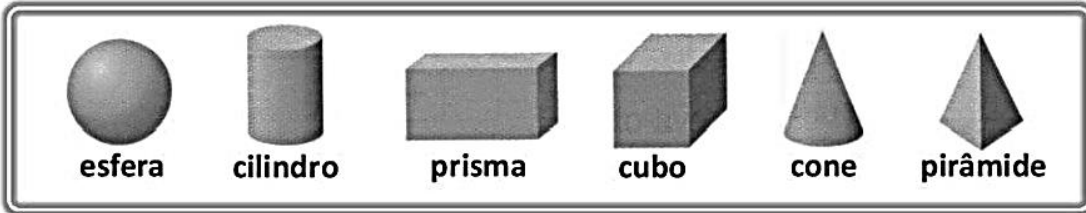

Escreva os nomes dos sólidos geométricos que se assemelham a cada grupo:

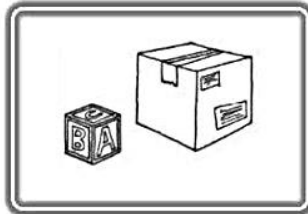
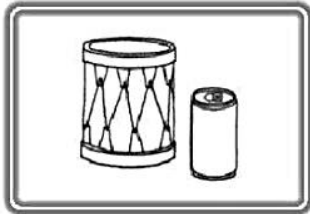
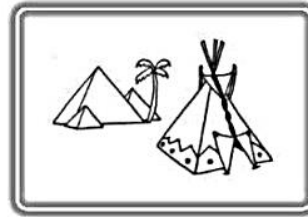
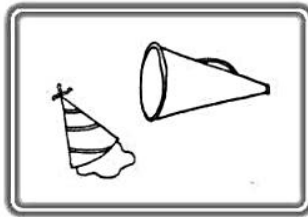
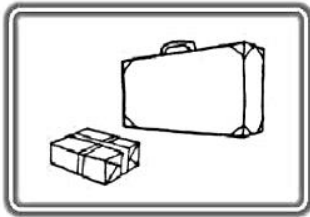

Pinte de acordo com o código:

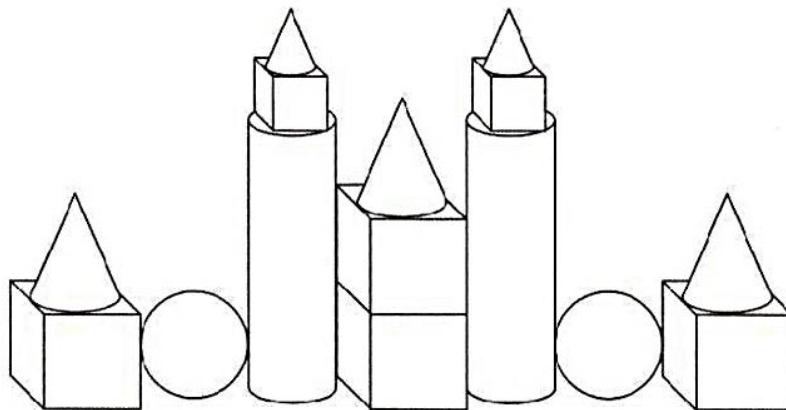



Aluno: _____

CRUZADINHA DA HIGIENE

➤ OBSERVE OS DESENHOS ABAIXO E RESPONDA.

<p>1</p> <p>ZEZINHO ESTÁ ESCOVANDO OS:</p> <p>_____</p> 	<p>2</p> <p>PARA DORMIR DEVEMOS TROCAR DE:</p> <p>_____</p> 
<p>3</p> <p>BETE ESTÁ CORTANDO AS:</p> <p>_____</p> 	<p>4</p> <p>ANINHA VAI ALMOÇAR. ANTES ELA PRECISA LAVAR AS:</p> <p>_____</p> 

➤ AGORA, PREENCHA A CRUZADINHA DE ACORDO COM AS RESPOSTAS ACIMA.

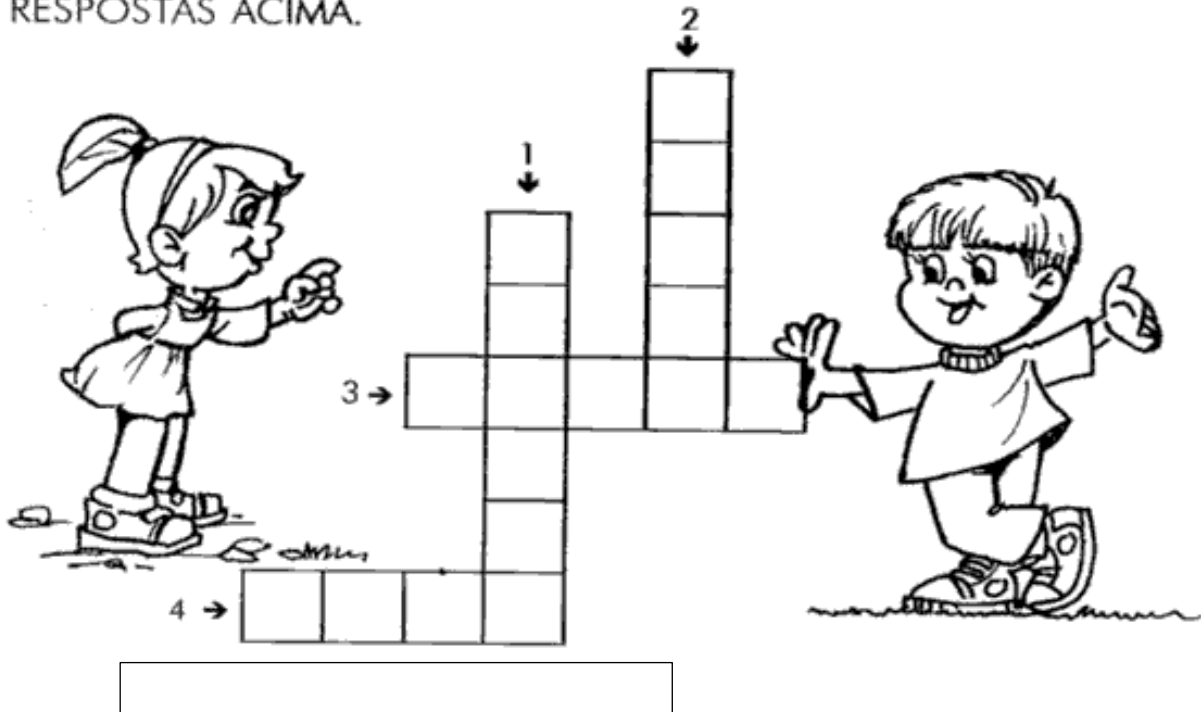

1 ↓

2 ↓

3 →

4 →
